



YANMAR

C08-A C08-AG

DUMPER



C08-A

C08-AG

Bedrijfgewicht	570 tot 765 kg	541 tot 740 kg
Motor	Yanmar L100	Kohler CH440
Brandstof	Diesel	Benzine
Laadvermogen	800 kg	

EFFICIËNTIE OP ELK TERREIN



COMPACTHEID

Verminderde totale breedte en korte draaicirkel om door de krapste omgevingen te navigeren. Lengte van slechts 1926 mm (zonder zelflader) en 2595 mm (met zelflader) voor eenvoudig transport.



VEILIGHEID

Vergrendelbare parkeerremhendel. Beschermd, ergonomisch en functioneel dashboard. Dubbele filters beschermen de motor, zodat onder zware omstandigheden gewerkt kan worden.



MOTOR

Uitgerust met de LV-generatie Yanmar dieselmotoren. Voldoet aan EU fase V regelgeving. Duurzaam en comfortabel in gebruik dankzij de krachtige motor. De C08-AG is de benzineversie van de C08 en introduceert de krachtige en compacte Kohler CH440 motor van 14 pk.



STORTEN

Grote bakcapaciteit voor een dergelijke compacte machine. Kantelt voorover. Hoge storthoek van de bak: in één stap storten voor de veiligheid.



ONDERHOUD

Ontworpen voor eenvoudig onderhoud met snelle en eenvoudige toegang tot alle componenten, voor makkelijke dagelijkse controles.



ERGONOMIE

Bedieningshendels makkelijk bereikbaar en eenvoudig te gebruiken. Van beide kanten toegang tot bedieningspositie. Zeer weinig trillingen die de operator bereiken. Geïntegreerde en beschermde documenthouder.

BETROUWBAARHEID EN ROBUUSTHEID

- + 5 configuraties: POWER, POWER+, HI-TIP, HI-TIP+, Draaibak.
- + Hoge prestaties voor sloop, renovatie, landbouw en tuinaanleg.
- + Rubberen rupsen beschadigen het asfalt niet en bieden een uitstekende grip op zachte ondergrond.
- + Het onderstel is voorzien van looprollen met pendelassen om oneffenheden van de ondergrond op te vangen.



COMPACTHEID

- + De Yanmar C08 is ideaal voor gebruik op alle soorten ondergrond, veelzijdig en productief.
- + De afmeting van de C08 maakt het mogelijk om te werken in extreem krappe ruimtes, waarin de breedte (810 mm voor de standaarduitvoering en 835 mm met zelflader) een echte troef is.
- + De machine heeft een extreem solide onderstel op rupsbanden, kan trappen beklimmen en op losse grond of in de sneeuw werken.



STORTEN

- + Grote bakcapaciteit:
 - 0,42m³: Configuratie van de draaibak.
 - 0,34 m³ tot 0,36 m³: Power, Power+, Hi-tip en Hi-tip+ configuratie.
- + De Hi Tip modellen hebben een loshoogte tot 1500 mm en kunnen hun lading in de meeste soorten containers kiepen, over omheiningen en tuinmuren heen, en op verhoogde delen van het werkterrein.
- + De specifieke vorm van de oscillerende rollen vergemakkelijkt de gang van de machines over ruw terrein, terwijl de last in de container stabiel blijft.
- + Het laadvermogen van de C08 is 800 kg, waardoor deze voor de meeste klussen ingezet kan worden. De machine is ontworpen voor het afvoeren van bouwmaterialen en afval van werkterreinen, maar is net zo goed geschikt voor allerlei soorten materiaaltransport.

ERGONOMISCHE BESTURING

De C08 is van beide kanten toegankelijk en is zeer eenvoudig te gebruiken. Hij kan onder alle weersomstandigheden snel en eenvoudig gestart worden, en de nauwkeurige en intuïtieve bedieningshendels verbeteren het comfort van de operator. De C08 laat zich handig en nauwkeurig verrijden dankzij het hydrostatische transmissiesysteem, en voor de operator voelbare trillingen zijn tot een minimum beperkt. Deze functies verminderen de vermoeidheid van de operator aan het einde van een lange werkdag.



MOTOR

De Yanmar fase V dieselmotor en het uitstekende hydrostatische transmissiesysteem met variabel debiet inspuitsystemen van de C08 minimaliseren door de bestuurder gevoelde trillingen. Dit systeem biedt de specifieke combinatie van snelheid en vermogen die

operators graag willen.

De hydraulische systemen voor de container en de zelflader zijn gescheiden gehouden om ze tijdens het rijden te kunnen bedienen. De C08 benzineversie is de perfecte machine voor hoveniersbedrijven die werken met klein motorgereedschap op benzine. Met de Kohler CH440 benzinemotor hebben gebruikers op het werktein maar één type brandstof nodig, wat eenvoudiger te beheren is.



ONDERHOUD

Dagelijkse controles worden vergemakkelijkt door eenvoudige toegang tot de onderhoudspunten. De grote opening van de motorkap biedt optimale toegang tot de belangrijkste motorcomponenten en de dagelijkse controlepunten (water, motorolie, filters e.d.), die zo geplaatst zijn dat onderhoud eenvoudig is. Bovendien is het dashboard uiterst gebruiksvriendelijk en intuïtief. Het zorgt dat de operator er snel mee vertrouwd is, met optimale veiligheid op het werkterrein.



VEILIGHEID

De C08 heeft een beschermd, ergonomisch en functioneel instrumentenpaneel met urenteller, startsleutel en claxon om de veiligheid van de operator op het werkterrein te maximaliseren. De uitrusting omvat ook een vergrendelbare parkeerremhendel en een dubbel filtersysteem, wat de motor beschermt en werken onder zware omstandigheden mogelijk maakt. Bovendien is in alle Power-, Hi-tip- en Draaibakconfiguraties standaard een contragewicht aan de voorkant van het onderframe gemonteerd om de stabiliteit en veiligheid voor de operator te vergroten.

UITRUSTING

VERSIES



POWER

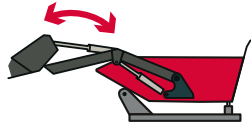

POWER+

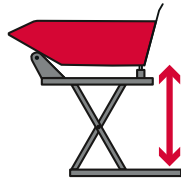

HI TIP



HI TIP+

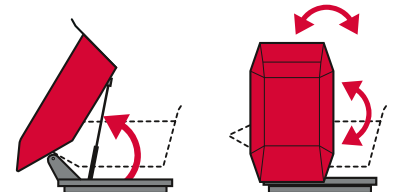

DRAAIBAK

STANDAARDUITRUSTING

Dubbel filter



1

Looprollen

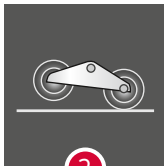

2

Parkeerrem



3

Stalen wielen

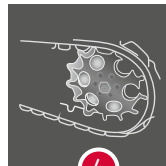

4

55 AMP/H

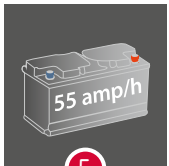

5

10 l brandstoftank



6

Accuschakelaar



7

Urenteller

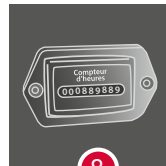

8

Pomp met variabel debiet

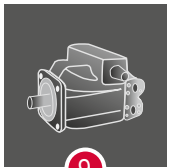

9

Grote afdekking aan de voorkant



10

Radiator met elektrische ventilator



11

Elektrische starter



12

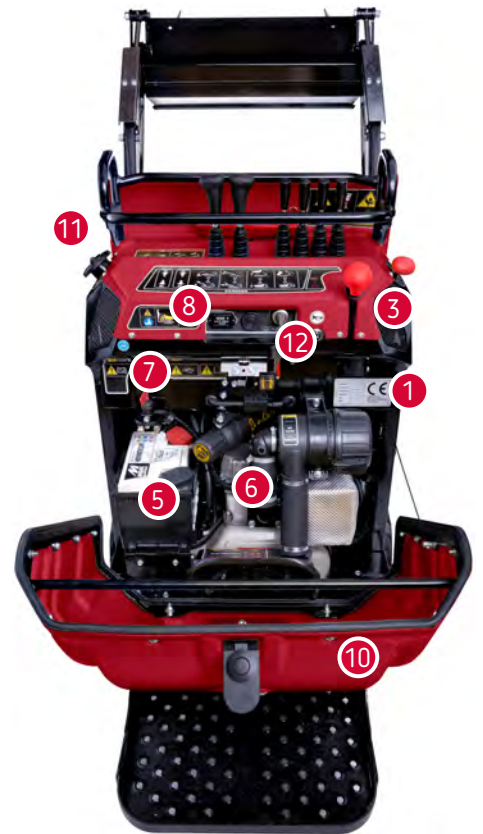

TECHNISCHE SPECIFICATIES

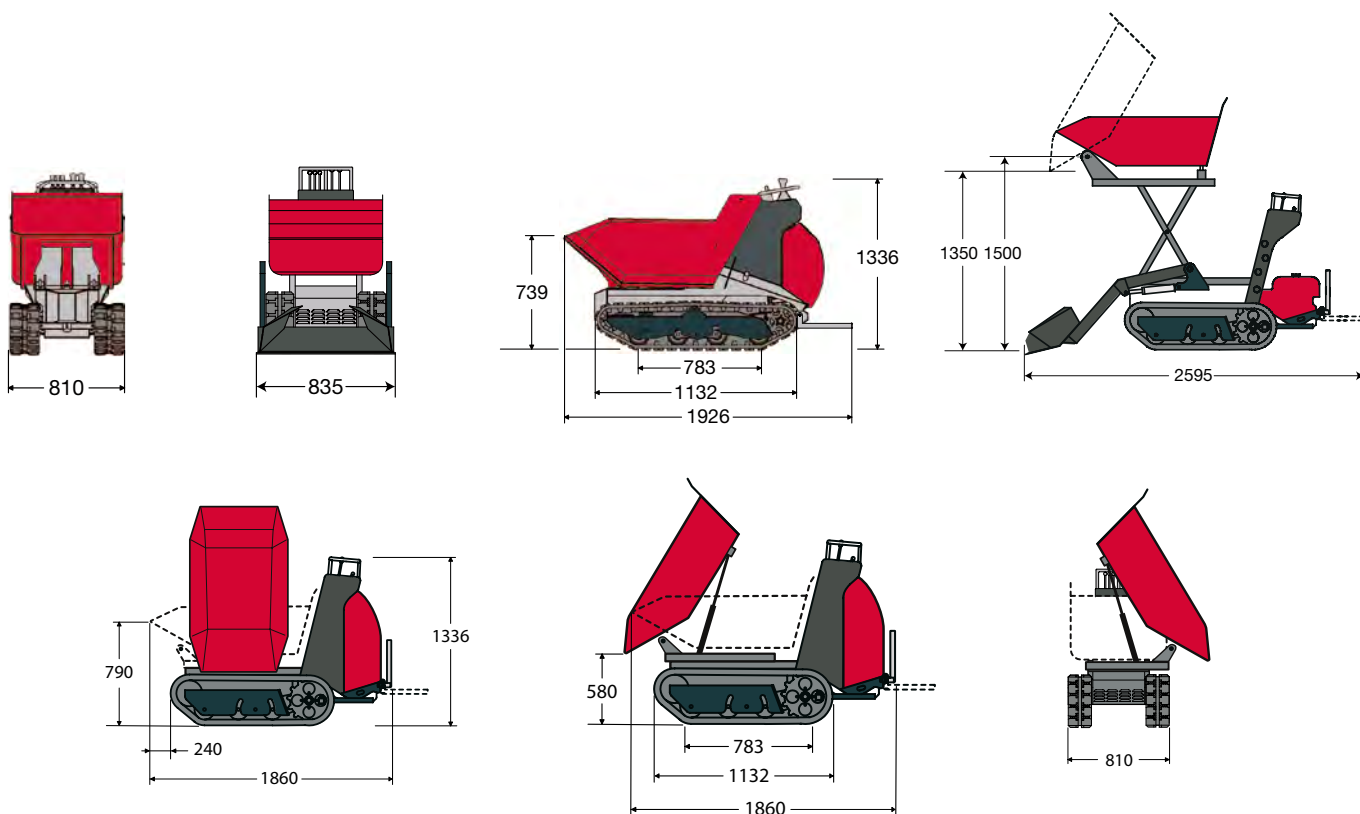

[GEWICHT]

Bedrijfsgewicht (kg) - C08-A
Bedrijfsgewicht (kg) - C08-AG

POWER	POWER+	HI TIP	HI TIP+	Draaibak
570 kg	660 kg	670 kg	765 kg	658 kg
541 kg	637 kg	643 kg	740 kg	632 kg

[MOTOR]

	C08-A	C08-AG
Type	Yanmar L100	Kohler CH440
Brandstof	Diesel	Benzine
Netto vermogen	6,8 kW/h	9,9 kW/h

[HYDRAULISCH SYSTEEM]

Transmissie	Hydrostatisch
Hydraulische pompen	2 pompen met variabele debiet 1 pomp met vast debiet

[PRESTATIES]

Max. rijnsnelheid	4 km/h
Laadvermogen	800 kg
Kiepbakcapaciteit SAE (POWER)	0,36 m ³
Kiepbakcapaciteit SAE (POWER+)	0,34 m ³
Kiepbakcapaciteit SAE (HI-TIP)	0,36 m ³
Kiepbakcapaciteit SAE (HI TIP+)	0,34 m ³
Kiepbakcapaciteit SAE (Draaibak)	0,42 m ³

[ONDERSTEL]

Spoorbreedte	180 mm
Type	Looprollen



YANMAR



Yanmar Compact Equipment EMEA

NL_C08_0523



www.yanmar.com