



Add Power to Your Work



Knikladers

Over ons

Norcar knikladers worden geproduceerd aan de westkust van Finland, het land dat bekend staat om zijn technische kennis en ingenieuze uitvindingen, zijn slimme werk en betere oplossingen. Wij Finnen staan bekend om onze ijver, we stoppen niet voordat het perfect is. Norcar is de essentie van dit alles: een slimmere manier om dingen te doen. Norcar (opgericht in 1979) ontwikkelt en verkoopt hoogwaardige knikladers sinds 1998. In de loop der jaren hebben we onze productlijn uitgebreid om aan de eisen en verwachtingen van onze klanten te voldoen. Dankzij het voortdurend groeiende assortiment aanbouwwerktuigen kunnen er verschillende taken gemakkelijk en effectief worden uitgevoerd. Het grootste gedeelte van onze klanten werkt in de groenvoorziening, als ondernemer, in de landbouw of in de schoonmaaksector.

Een Norcar-kniklader is zowel voor binnen als voor buiten een uitstekend hulpmiddel. We gebruiken alleen hoogwaardige materialen en zorgvuldig geselecteerde componenten voor onze producten. Dat zorgt voor robuuste, duurzame knikladers die jaar na jaar geschikt zijn voor alle omstandigheden.

Wij geven om onze klanten. En een van de belangrijkste onderdelen van ons werk bij Norcar, is het leveren van de best mogelijke technische assistentie en service, in nauwe samenwerking met u, onze klanten.

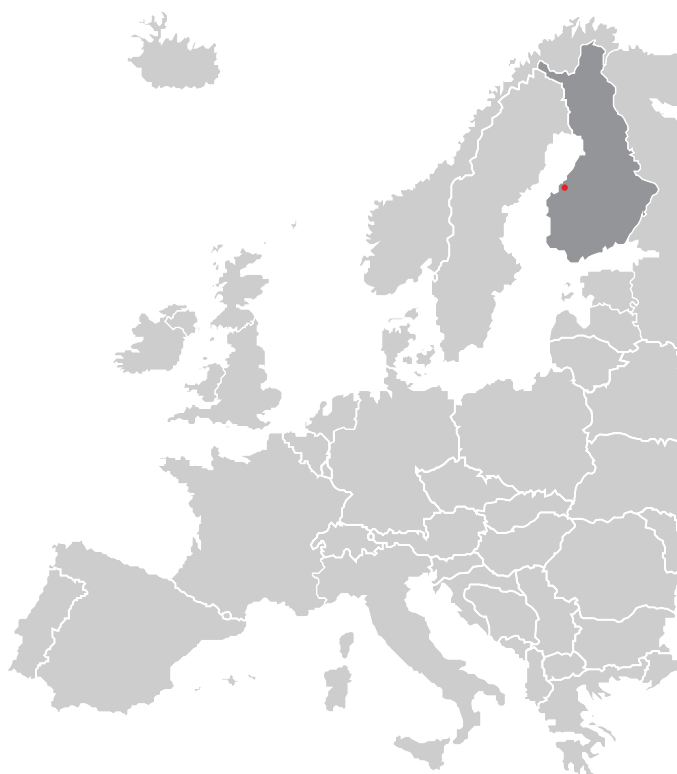

Inhoud

Knikladers

755 xc.....	6
a6020	8
a6026 Power + Editon	10
a60E1 Power + Editon	12
a6226 Power + Editon	14
a7045	16
a7240 Power + Editon.....	18
a7245 Power + Editon.....	20
a7750	22

Comfort Cabine

Standaard uitrusting.....	24
Technische informatie.....	24
Extra opties comfort cabine ..	25

Extra opties

Rijssystemen	26
Opties laadarm	27
Hydraulica	28
Traffic.....	29

Extra opties	32
Opties gewichten.....	34
Banden.....	35

Een robuuste en duurzame kniklader voor alle omstandigheden.



Ongeëvenaarde knikbesturing

Met ons oscillerende knikstelsel staat de kniklader stabiel op alle wielen, ongeacht het terrein, waardoor hij uiterst gemakkelijk te manoeuvreren is. Omdat het voorste en achterste gedeelte onafhankelijk oscilleren, wordt er een optimale tractie bereikt. De bestuurder kan het contact met de grond en de stabiliteit van de machine goed voelen. De zwenkhoek van de knikbesturing maakt een zeer kleine draaicirkel mogelijk, wat een gewaardeerd kenmerk is van alle Norcar-knikladers.

Sterk en robuust

Dankzij de compacte maar krachtige telescopische laadarm en voorframe, is de machine sterk en goed in balans. De gecentreerde laadarm biedt goede voorwaarden voor een lange levensduur en een ongeëvenaard zicht. De telescopische laadarm vergroot het gebruiksbereik van de kniklader met hogere laadhoogten en een groter bereik. Omdat de telescopische laadarm kort is in ingetrokken positie, is de machine ook stabiel bij het verplaatsen van zware lasten. Het parallel self leveling systeem maakt de machine veilig en efficiënt bij het gebruik van palletvorken, omdat het aanbouwwerktuig altijd in de ingestelde positie wordt gehouden, ongeacht de hoogte van de laadarm. Het parallel self leveling systeem biedt de machine ook meer hefvermogen. Norcar-knikladers zijn compact en ontworpen om een zo laag mogelijk zwaartepunt te hebben, om het gevaar van omkantelen te beperken, zelfs op moeilijk terrein.





Eenvoudig te manoeuvreren

Voor werk met gereedschappen die een voortdurend hoog oliedebiet nodig hebben, zoals grasmaaiers, bosmaaiers en frezen, is er een handgas. Hoewel de motorsnelheid constant wordt gehouden, kan de rij-snelheid onbeperkt worden aangepast. Voor optimaal comfort en efficiëntie worden zowel de externe hydrauliek als de telescopische laadarm bestuurd met drukknoppen op de joystick. De bestuurder hoeft het stuur of de joystick niet los te laten, maar kan zijn/haar aandacht volledig op het werk vestigen.



Service en veiligheid van topklasse

Norcar-knikladers (a-serie) zijn uitgerust met hydraulische wielmotoren en een geavanceerd veiligheidssysteem. De remmen worden automatisch ingeschakeld wanneer de bestuurder de stoel verlaat. De kniklader rijdt alleen als de bestuurder op de kniklader zit en zodoende worden de remmen uitgeschakeld. Onderhoud en besturing van de machine is eenvoudig op alle Norcar-knikladers. Door eenvoudigweg de motorkap open te kantelen, heeft u toegang tot alle servicepunten voor dagelijkse controle en reiniging. Norcar-knikladers zijn standaard voorzien van een open ROPS-gecertificeerde rolkooi, die de bestuurder goed beschermt. De rolkooi is ook voorzien van een stalen dak (FOPS) dat de bestuurder beschermt tegen vallende voorwerpen.





Ergonomisch met een uitstekend zicht

De bestuurdersstoel van Norcar-knikladers is op het achterframe geplaatst, zoals bij grotere wielladers. U zit op de juiste plaats om de bewegingen van de kniklader te voelen en te besturen, wat de rijervaring veilig, soepel en gecontroleerd maakt. De lage voorkant en de compacte telescopische laadarm van de kniklader garanderen een uitstekend zicht op toebehoren en werk. De bestuurder heeft altijd een goed zicht op het aanbouwwerktuig en de positie van de wielen. Hierdoor rijdt de kniklader soepel en kunt u uw werk uitvoeren met grote precisie.

755xc

De kleine alleskunner

Norcar's kleinste kniklader, de 755xc, is een veelzijdige machine voor zowel de professionele als particuliere gebruiker. Met zijn uitermate kleine draaicirkel en compacte constructie is het de meest efficiënte kniklader in zijn gamma.

De 755xc heeft een zeer hoge tractie en een laag eigen gewicht. Het rijstelsysteem is hydrostatisch en wordt bediend door een rijpedaal.



Maat

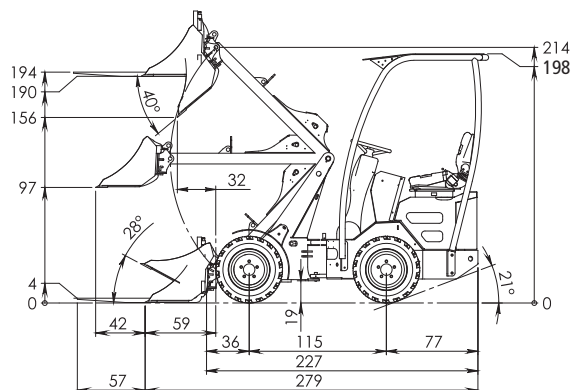
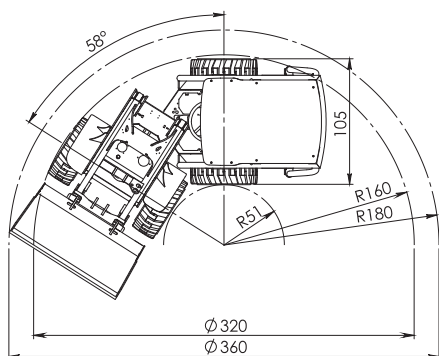

Specificaties

Motor

Merk	Kubota
Model	722 Stage V
Cilinders	3
Brandstof	Diesel
Cilinderinhoud (cm ³)	719
Koelingsysteem	Vloeistof

Kracht

Vermogen (kW/PK)	14,9/20
Max koppel (Nm)	46
Op motortoerental (tr/min)	2600
Max snelheid motor zonder last (tr/min)	3600

Elektrisch systeem

Batterij (V-Ah)	12 - 53
Generator (A)	40

Servicevolumes

Koelingsysteem (l)	5
Motorolie (l)	3,2
Brandstoftank (l)	15
Hydrauliektank (l)	40
Totaal volume hydraulisch systeem (l)	45

Prestaties

Uitbreekkracht 50 cm (kg) (ISO-14397-2)	900
Eigen gewicht (kg)	960
Rijsnelheid (km/h)	0-13
Trekkkracht (kg)	950

Hydraulisch systeem

Werkhydrauliek (l/min)	29
Druk (bar)	200
Hydrauliek rijstelsysteem (l/min)	75
Max. Hydrauliek rijstelsysteem (bar)	300

Cyclustijden

Heffen arm (s)	2,8
Zakken arm (s)	2,1
Bak vullen (s)	1,7
Bak kantelen (s)	2,1
Rotatie stuur L/R (terug)	3,5/4,7

Banden

Maat	23x8,5-12IN
------	-------------

Standaard uitrusting 755 xc

Werklichten vooraan
 Handrem manueel bediend/veiligheidssysteem
 Zweefstand op de hefarm
 Handgas/voetgas
 Urenteller, brandstof licht, indicator motorverwarming
 Geveerde zetel, armsteun rechts, gordel
 Verstelbare stuurkolom
 ProDrive

Kiplast

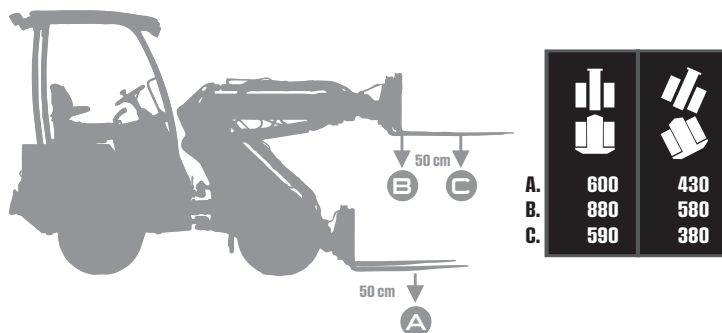

MultiFaster-snelkoppeling

Met de multiconnector is het makkelijk om hydraulische gereedschappen aan en af te koppelen. Met de multiconnector kunnen alle hydraulische slangen worden verbonden in één simpele beweging (ook al staan de leidingen onder druk).



Knikpuntvergrendeling

Vergrendelt en voorkomt dat het knikpunt kan pendelen. Met de knikpuntvergrendeling verliest de knikklader nagenoeg geen hefvermogen als hij geknikt staat. De stabiliteit van de knikklader neemt hierdoor exponentieel toe.



Rolkooi ROPS/FOPS

Het ROPS/FOPS systeem met waterdicht stalen dak, beschermt de bestuurder in het geval dat de machine omkantelt, maar ook tegen vallende voorwerpen.



Banden 23x8,5-12 IN

Duurzame veelzijdige band dat makkelijk kan werken met zware lasten. Uitermate geschikt voor werken op asfalt, beton en harde gravel. Machine breedte 105 cm.

1940 mm	590 kg Tippingload
20 hp	0-13 km/h



a6020

Sterk, snel en behendig

De snelste, sterkste en lichtste kniklader op de markt binnen zijn segment. Met de standaard uitschuifbare telescooparm kan er gewerkt worden op een hogere hoogte. De luxe geveerde bestuurderszetel, de verstelbare stuurkolom en de sterke hydraulische componenten die rechtstreeks worden bediend op de joystick maken Norcar de meest comfortabele machine op de markt. Het veiligheidssysteem van de lader zorgt dat de remmen automatisch in werking treden als er niemand op de bestuurderszetel zit.



Maat

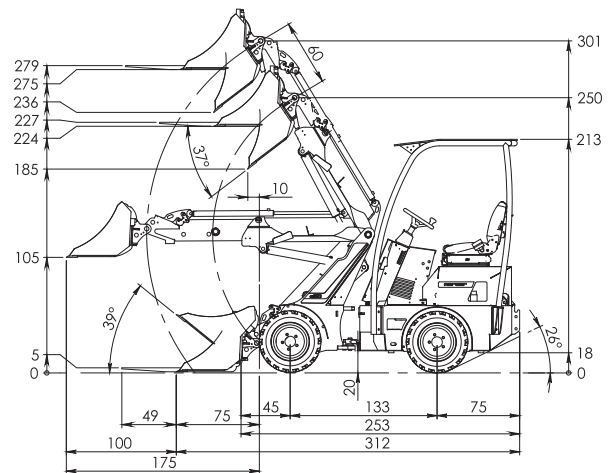
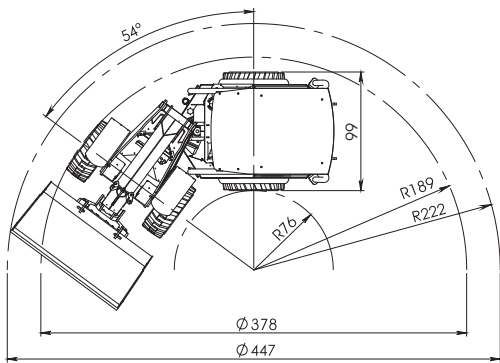

Specificaties

Motor

Merk	Kubota
Model	722 Stage V
Cilinders	3
Brandstof	Diesel
Cilinderinhoud (cm ³)	719
Koelingsysteem	Vloeistof

Kracht

Vermogen (kW/PK)	14,9/20
Max koppel (Nm)	46
Op motortoerental (tr/min)	2600
Max snelheid motor zonder last (tr/min)	3600

Elektrisch systeem

Batterij (V-Ah)	12-53
Generator (A)	40

Servicevolumes

Koelingsysteem (l)	6
Motorolie (l)	5
Brandstoftank (l)	20
Hydrauliektank (l)	50
Totaal volume hydraulisch systeem (l)	55

Prestaties

Uitbreekkracht 50 cm (kg) (ISO-14397-2)	960
Eigen gewicht (kg)	1320
Rijsnelheid (km/h)	0-12,5
Trekkraft (kg)	950

Hydraulisch systeem

Werkhydrauliek (l/min)	29
Druk (bar)	240
Hydrauliek rijsysteem (l/min)	75
Max. Hydrauliek rijsysteem (bar)	350

Cyclustijden

Heffen arm (s)	3,2
Zakken arm (s)	2,0
Bak vullen (s)	2,2
Bak kantelen (s)	1,5
Rotatie stuur L/R (terug)	3/4

Banden

Maat	23 x 8,5-12 GR
------	----------------

Standaard uitrusting a6020

- Werklichten vooraan
- Elektrisch bediende handrem/veiligheidssysteem
- Zweefstand op de hefarm
- Handgas/voetgas
- Urenteller, brandstof licht, indicator motorverwarming en brandstofpeil
- Geveerde zetel met armsteunen, gordel
- Verstelbare stuurkolom
- Prodrive

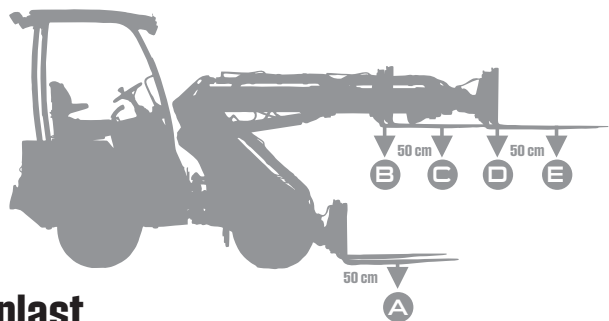

Kioplast

	+ 180 kg		met parallel cilinder		+ 180 kg	
A.	700	700	940	640	940	780
B.	1000	730	1180	790	1200	980
C.	805	510	850	510	1100	660
D.	690	440	710	440	800	570
E.	560	340	550	340	730	425

a6020

Uitschuifbare telescopische laadarm
600 mm uitschuifbare telescooparm waardoor een hogere hoogte kan worden bereikt. Elektrisch te bedienen op de joystick met 10 functies.

MultiFaster-snelkoppeling
Met de multiconnector is het makkelijk om hydraulische gereedschappen aan en af te koppelen. Met de multiconnector kunnen alle hydraulische slangen worden verbonden in één simpele beweging (ook al staan de leidingen onder druk!).

Rolkooi ROPS/FOPS
Het ROPS/FOPS systeem met waterdicht stalen dak, beschermt de bestuurder in het geval dat de machine omkantelt, maar ook tegen vallende voorwerpen.

Tractie controle
Zorgt ervoor dat je altijd tractie hebt op slipperig of oneven terrein. Tractie is gegarandeerd op dezelfde kant van de wielen.

Banden 23x8,5-12 GR
Grasband uitermate geschikt voor werkzaamheden waar tractie nodig is maar waar de ondergrond toch niet mag beschadigd worden. Geschikt voor werken op grasvelden, straatwerk, beton. Machinebreedte 99 cm.



2790 mm	805 - 1100 kg Tippingload
20 hp	0-12,5 km/h

Veelzijdig en efficiënt

Geüpgraded naar Power+ Edition - Sterkere hefarm en verhoogd hefvermogen, nu met capaciteit voor lasten tot 1100 kg op pallet. De Norcar a6026 is een heel veelzijdige machine. De uitschuifbare telescooparm zorgt ervoor dat lasten makkelijk en veilig kunnen worden weggezet op een aanzienlijke hoogte. De hefhoogte met palletvork is 2.8 meter. De hefhooft is eenvoudig en makkelijk te bedienen met de joystick met 10 functies. Een verstelbare stuurkolom en een pendelbeweging die vergrendeld kan worden, zorgen voor een comfortabele werkervaring. Het rijsysteem met voetpedaal zorgt ervoor dat de kniklader heel makkelijk en soepel te besturen is.



Maat

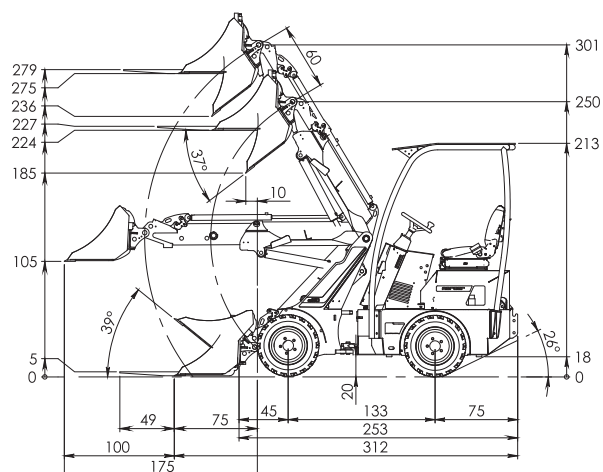
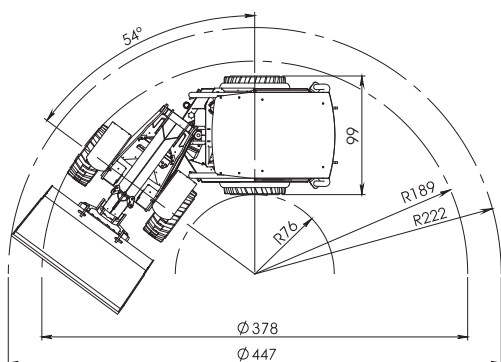

Specificaties

Motor

Merk	Kubota
Model	1105 Stage V
Cilinders	3
Brandstof	Diesel
Cilinderinhoud (cm ³)	1123
Koelingsysteem	Vloeistof

Kracht

Vermogen (kW/PK)	18,5/24,8
Max koppel (Nm)	72
Op motortoerental (tr/min)	2200
Max snelheid motor zonder last (tr/min)	3000

Elektrisch systeem

Batterij (V-Ah)	12-53
Generator (A)	40

Servicevolumes

Koelingsysteem (l)	6
Motorolie (l)	5
Brandstoftank (l)	20
Hydrauliektank (l)	50
Totaal volume hydraulisch systeem (l)	55

Prestaties

Hefvermogen hydraulisch (kg) (ISO 14397-2)	1160
Eigen gewicht (kg)	1320
Rijsnelheid (km/h)	0-11
Trekkracht (kg)	950

Hydraulisch systeem

Werkhydrauliek (l/min)	33
Druk (bar)	240
Hydrauliek rijsysteem (l/min)	63
Max. Hydrauliek rijsysteem (bar)	350

Cyclustijden

Heffen arm (s)	3,7
Zakken arm (s)	2,2
Bak vullen (s)	2,6
Bak kantelen (s)	1,6
Rotatie stuur L/R (terug)	3/4

Banden

Maat	23 x 8,5-12 GR
------	----------------

Standaard uitrusting a6026

- Werklichten vooraan
- Elektrisch bediende handrem/veiligheidssysteem
- Zweefstand op de hefarm
- Handgas/voetgas
- Urenteller, brandstof licht, indicator motorverwarming en brandstofpeil
- Geveerde zetel met armsteunen, gordel
- Verstelbare stuurkolom
- Prodrive

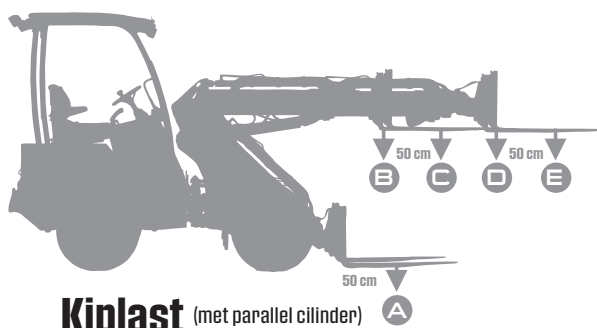

Kiplast (met parallel cilinder)
+ 180 kg

A.	1300	650	1300*	940	
B.	1250	790	1650	1040	
C.	850	500	1100	690	
D.	690	420	930	520	
E.	550	300	730	460	

*Hydraulisch gelimiteerd

a6026



Uitschuifbare telescopische laadarm
600 mm uitschuifbare telescooparm waardoor een hogere hoogte kan worden bereikt. Elektrisch te bedienen op de joystick met 10 functies.



MultiFaster-snelkoppeling
Met de multiconnector is het makkelijk om hydraulische gereedschappen aan en af te koppelen. Met de multiconnector kunnen alle hydraulische slangen worden verbonden in één simpele beweging (ook al staan de leidingen onder druk!).



Rolkooi ROPS/FOPS
Het ROPS/FOPS systeem met waterdicht stalen dak, beschermt de bestuurder in het geval dat de machine omkantelt, maar ook tegen vallende voorwerpen.



Tractie controle
Zorgt ervoor dat je altijd tractie hebt op slipperig of oneven terrein. Tractie is gegarandeerd op dezelfde kant van de wielen.



Banden 23x8,5-12 GR
Grasband uitermate geschikt voor werkzaamheden waar tractie nodig is maar waar de ondergrond toch niet mag beschadigd worden. Geschikt voor werken op grasvelden, straatwerk, beton. Machinebreedte 99 cm.



Veelzijdig en efficiënt

Geüpgraded naar Power+ Edition - Sterkere hefarm en verhoogd hefvermogen, nu met capaciteit voor lasten tot 1100 kg op pallet. De nieuwe Norcar a60E1 geeft u topprestaties, minimale trillingen, nul emissies en een extreem laag geluidsniveau. De elektrische mini-knikklader heeft zeer weinig onderhoud en service nodig en is bovendien leuk, gemakkelijk en veilig te gebruiken. Omdat de mini-knikklader emissievrij is, is hij goed voor milieu, mensen en dieren. Dat biedt fantastische voordelen voor u en uw bedrijf. De Norcar a60E1 is perfect voor werk in geluidsgevoelige omgevingen, zowel binnen als buiten. Daarom is hij zeer geschikt voor werk in paardenstallen, op boerderijen, op bouwplaatsen, in parken en voor vastgoedonderhoud.



Maat

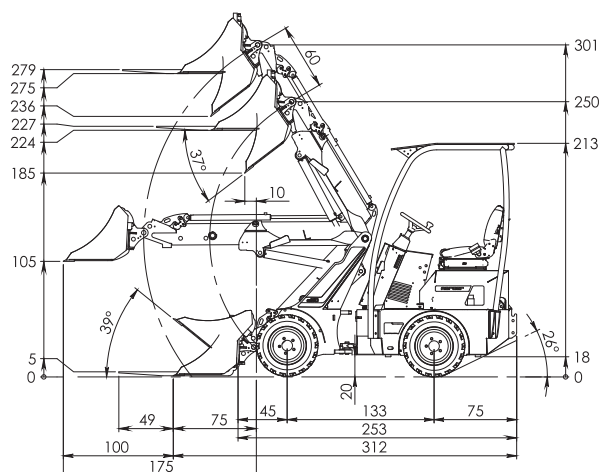
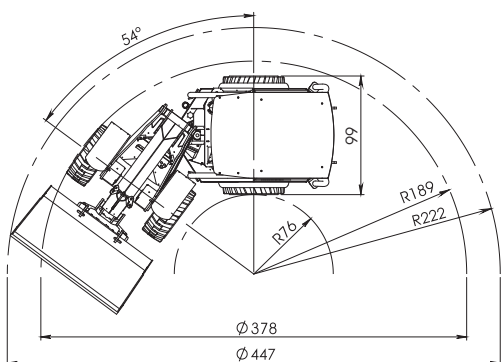

Specificaties

Elektrische motor

Aandrijflijn motor	Interne permanente magneet (IPM)
Aandrijflijn vermogen (piek) (kW/hp)	9,9/13,3
Hydraulische motor	Interne permanente magneet (IPM)
Hydraulisch werkvermogen (piek) (kW/hp)	5/6,7

Vermogen

Bruto vermogen (kW)	10
Maximaal brutovermogen (Nm)	90
Max varvtal utan last (r/min)	6000

Elektrisch systeem

Accutype	Lithium-ion (LFP)
Accuspanning (V)	48
Accucapaciteit (kWh)	11,6
Accucapaciteit (Ah)	240
Indicatieve bedrijfstijd (uren)	~8
Oplaadtijd aan boord 230 VAC 16A (uren)	~5
Hulpaccuspanning (V)	12
Hulpaccucapaciteit (Ah)	12
Hulpvermogenuitgang max (W)	500

Servicevolumes

Hydraulietank (l)	50
Totaal volume hydraulisch systeem (l)	55

Prestaties

Uitbreekkracht 50 cm (kg) (ISO-14397-2)	1160
Eigen gewicht (kg)	1470
Rijsnelheid (km/h)	11
Trekkracht (kg)	925
Werkhydrauliek (l/min)	33

Banden

Maat	23 x 8,5 - 12 GR
------------	------------------

Standaard uitrusting a60E1

- Werklichten vooraan
- Elektrisch bediende handrem/veiligheidssysteem
- Zweefstand op de hefarm
- Voetgas
- Digitaal informatief display
- Geveerde zetel met armsteunen, gordel
- Automotive

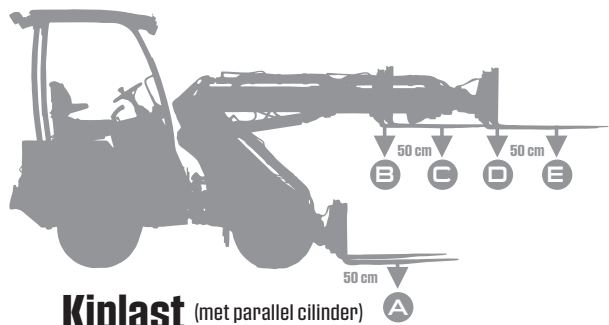

Kiplast (met parallel cilinder)
+ 180 kg

A.	1300	650	1300*	940	
B.	1250	790	1650	1040	
C.	850	500	1100	690	
D.	690	420	930	520	
E.	550	300	730	460	

*Hydraulisch gelimiteerd

Uitschuifbare telescopische laadarm
600 mm uitschuifbare telescooparm waardoor een hogere hoogte kan worden bereikt. Elektrisch te bedienen op de joystick met 10 functies.

MultiFaster-snelkoppeling
Met de multiconnector is het makkelijk om hydraulische gereedschappen aan en af te koppelen. Met de multiconnector kunnen alle hydraulische slangen worden verbonden in één simpele beweging (ook al staan de leidingen onder druk).

Rolkooi ROPS/FOPS
Het ROPS/FOPS systeem met waterdicht stalen dak, beschermt de bestuurder in het geval dat de machine omkantelt, maar ook tegen vallende voorwerpen.

Tractie controle
Zorgt ervoor dat je altijd tractie hebt op slipperig of oneven terrein. Tractie is gegarandeerd op dezelfde kant van de wielen.

Type 2 opladerconnector
De lithiumaccu van de mini-kniplader kan eenvoudig met een standaard Type 2-connector thuis, op de werkplek of bij een laadstation worden opgeladen.

Hydraulische oliekoeler
Zorgt ervoor dat de hydraulische olie niet te warm wordt. Wanneer de temperatuur te hoog wordt, treedt de oliekoeler in werking. Onmisbaar voor werken bij zware hydraulische toebehoren.

Banden 23x8,5-12 GR
Grasband uitermate geschikt voor werkzaamheden waar tractie nodig is maar waar de ondergrond toch niet mag beschadigd worden. Geschikt voor werken op grasvelden, straatwerk, beton. Machinebreedte 99 cm.

 2790 mm	 1100 kg Tippingload
 20 hp	 0-11 km/h



a60E1

Veelzijdigheid met hydrauliek

Geüpgraded naar Power+ Edition - Sterkere hefarm en verhoogd hefvermogen, nu met capaciteit voor lasten tot 1100 kg op pallet. De Norcar a6226 heeft hetzelfde compacte design als de a6026 maar met standaard hogere hydraulische eigenschappen. De a6226 is uitgerust met een dubbele pomp en klaar om zwaardere hydraulische gereedschappen aan te drijven. Het werkcomfort wordt verhoogd doordat meerdere functies tegelijkertijd kunnen worden uitgevoerd. De machine biedt een hoge rijsnelheid, een hoge hefkracht en een hoge trekkracht. Dit maakt dat de a6226 de ideale machine is voor de professionele gebruiker.



Maat

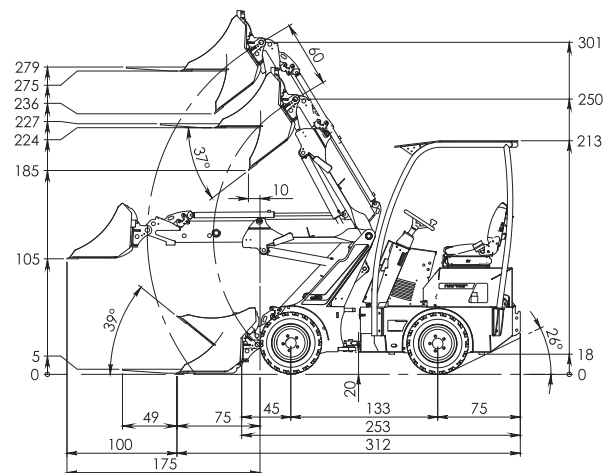
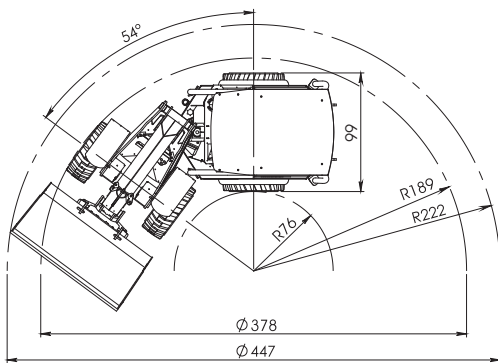

Specificaties

Motor

Merk	Kubota
Model	1105 Stage V
Cilinders	3
Brandstof	Diesel
Cilinderinhoud (cm ³)	1123
Koelingsysteem	Vloeistof

Kracht

Vermogen (kW/PK)	18,5/24,8
Max koppel (Nm)	72
Op motortoerental (tr/min)	2200
Max snelheid motor zonder last (tr/min)	3000

Elektrisch systeem

Batterij (V-Ah)	12-53
Generator (A)	40

Servicevolumes

Koelingsysteem (l)	6
Motorolie (l)	5
Brandstoftank (l)	20
Hydrauliek tank (l)	50
Totaal volume hydraulisch systeem (l)	55

Prestaties

Uitbreekkracht 50 cm (kg) (ISO-14397-2)	1160
Eigen gewicht (kg)	1320
Rijsnelheid laag (km/h)	0-9
Rijsnelheid hoog (km/h)	0-18
Trekkracht hoog (kg)	550
Trekkracht laag (kg)	1100

Hydraulisch systeem

Werkhydrauliek (l/min)	(18+24) 42
Druk (bar)	240
Hydrauliek rijsysteem (l/min)	63
Max. Hydrauliek rijsysteem (bar)	350

Cyclustijden

Heffen arm (s)	3,7
Zakken arm (s)	2,2
Bak vullen (s)	2,6
Bak kantelen (s)	1,6
Rotatie stuur L/R (terug)	3/4

Banden

Maat	23 x 8,5-12 GR
------	----------------

Standaard uitrusting a6226

- Werklichten vooraan
- Elektrisch bediende handrem/veiligheidssysteem
- Zweefstand op de hefarm
- Handgas/voetgas
- Urenteller, brandstof licht, indicator motorverwarming en brandstofpeil
- Geveerde zetel met armsteunen, gordel
- Verstelbare stuurkolom
- ProDrive

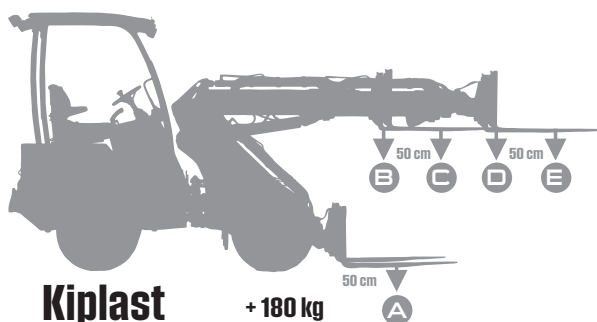

Kiplast

+ 180 kg

A.	1300	650	1300*	940
B.	1250	790	1650	1040
C.	850	500	1100	690
D.	690	420	930	520
E.	550	300	730	460

*Hydraulisch gelimiteerd



Uitschuifbare telescopische laadarm
600 mm uitschuifbare telescooparm waardoor een hogere hoogte kan worden bereikt. Elektrisch te bedienen op de joystick met 10 functies.



MultiFaster-snelkoppeling
Met de multiconnector is het makkelijk om hydraulische gereedschappen aan en af te koppelen. Met de multiconnector kunnen alle hydraulische slangen worden verbonden in één simpele beweging (ook al staan de leidingen onder druk!).



Extra hydrauliek achteraan enkelwerkend
Enkelwerkende hydraulische aansluiting achteraan. Kan worden bediend door de joystick met 10 functies. Uitermate geschikt voor een hydraulische trailer. Hydraulisch vermogen: 42 l/min.



Parallel cilinder
Zorgt ervoor dat de last in dezelfde positie blijft. Uitermate geschikt voor het werken met palletvorken.



Hoge hydrauliekopbrengst
Het standaard 2 pompen systeem zorgt ervoor dat de gebruiker de keuze heeft tussen (18/42 l/min) de 2 pompen. De telescooparm en de externe hydrauliek werken apart van elkaar ongeacht de bewegingen van de arm.



Hydraulische oliekoeler
Zorgt ervoor dat de hydraulische olie niet te warm wordt. Wanneer de temperatuur te hoog wordt, treedt de oliekoeler in werking. Onmisbaar voor werken bij zware hydraulische toebehoren.



Rolkooi ROPS/FOPS
Het ROPS/FOPS systeem met waterdicht stalen dak, beschermt de bestuurder in het geval dat de machine omkantelt, maar ook tegen vallende voorwerpen.







2de Rijsnelheid
Keuze tussen trekkracht en rijsnelheid.
Lage snelheid: 0-9 km/h, trekkracht 1100 kg.
Hoge snelheid: 0-18 km/h, trekkracht 550 kg.



Tractie controle
Zorgt ervoor dat je altijd tractie hebt op slipperig of oneven terrein. Tractie is gegarandeerd op dezelfde kant van de wielen.



Banden 23x8,5-12 GR
Grasband uitermate geschikt voor werkzaamheden waar tractie nodig is maar waar de ondergrond toch niet mag beschadigd worden. Geschikt voor werken op grasvelden, straatwerk, beton. Machinebreedte 99 cm.

 2790 mm	 1100 kg Tippingload
 26 hp	 0-9 km/h 0-18 km/h



a6226

a7045

Eenvoudig te bedienen

De a7045, het instapmodel van de a70-serie, combineert kracht en eenvoud en is daarmee de ideale keuze voor gebruikers die betrouwbaarheid en eenvoudige bediening op prijs stellen. Uitgerust met dezelfde krachtige motor als de a7245 is het een snelle, efficiënte en duurzame machine voor professioneel gebruik. Met een hefvermogen van 1400 kg en een indrukwekkende hefhoogte is de Norcar a7045 perfect voor het laden en hanteren van materialen met precisie en gemak.



Maat

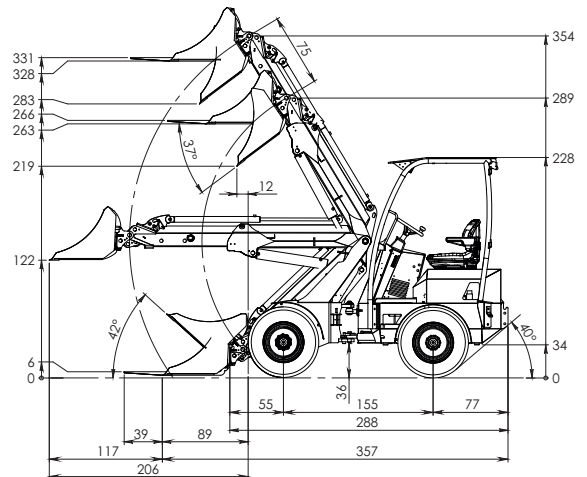
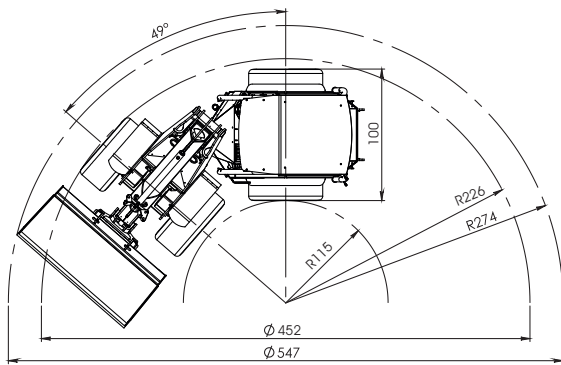

Specificaties

Motor

Merk	Perkins
Model	403J-17
Cilinders	3
Brandstof	Diesel
Cilinderinhoud (cm ³)	1661
Koelingsysteem	Vloeistof

Kracht

Vermogen (kW/PK)	18,4/25
Max koppel (Nm)	84,9
Op motortoerental (tr/min)	1800
Max snelheid motor zonder last (tr/min)	2800

Elektrisch systeem

Batterij (V-Ah)	12-53
Generator (A)	65

Servicevolumes

Koelingsysteem (l)	5,8
Motorolie (l)	5
Brandstoftank (l)	20
Hydrauliektank (l)	45
Totaal volume hydraulisch systeem (l)	50

Prestaties

Uitbreekkracht 50 cm (kg) (ISO-14397-2)	1400
Eigen gewicht (kg)	1790
Rijsnelheid (km/h)	0-18
Trekkkracht (kg)	1050

Hydraulisch systeem

Werkhydrauliek (l/min)	30,8
Druk (bar)	240
Hydrauliek rijsysteem (l/min)	103,6
Max. Hydrauliek rijsysteem (bar)	370

Cyclustijden

Heffen arm (s)	4,4
Zakken arm (s)	2,7
Bak vullen (s)	3,0
Bak kantelen (s)	2,3
Rotatie stuur L/R (terug)	4/5

Banden

Maat	27 x 8,5 - 15 IN
------	------------------

Standaard uitrusting a7045

- Werklichten vooraan
- Elektrisch bediende handrem/veiligheidssysteem
- Zweefstand op de hefarm
- Handgas
- Urenteller, brandstof licht, indicator motorverwarming en brandstofpeil
- Geveerde zetel met armsteunen, gordel
- Verstelbare stuurkolom
- ProDrive

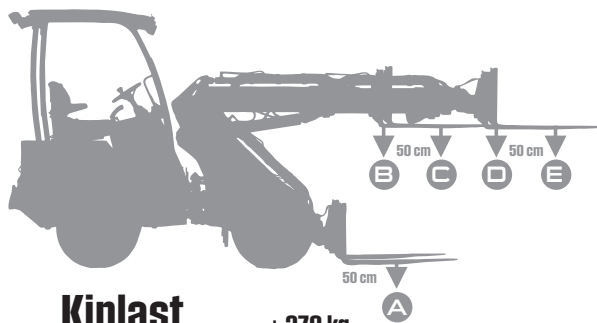

Kiplast

+ 270 kg

A.	1170	940	1500	1360
B.	1500	1025	1670	1450
C.	1010	700	1500	1050
D.	745	450	1070	760
E.	675	450	930	630



Uitschuifbare telescopische laadarm
750 mm uitschuifbare telescooparm waardoor een hogere hoogte kan worden bereikt. Elektrisch te bedienen op de joystick met 10 functies.



MultiFaster-snelkoppeling
Met de multiconnector is het makkelijk om hydraulische gereedschappen aan en af te koppelen. Met de multiconnector kunnen alle hydraulische slangen worden verbonden in één simpele beweging (ook al staan de leidingen onder druk!).



Parallel cilinder
Zorgt ervoor dat de last in dezelfde positie blijft. Uitermate geschikt voor het werken met palletvorken.



Laad-waarschuwingssysteem
Het laad-waarschuwingssysteem zorgt ervoor dat de bestuurder weet wanneer hij een last opneemt die te zwaar is. Het signaal kan makkelijk worden gekalibreerd indien er contra gewichten op de lader worden geplaatst.







Rolkoel ROPS/FOPS
Het ROPS/FOPS systeem met waterdicht stalen dak, beschermt de bestuurder in het geval dat de machine omkantelt, maar ook tegen vallende voorwerpen.



Tractie controle
Zorgt ervoor dat je altijd tractie hebt op slipperig of oneven terrein. Tractie is gegarandeerd op dezelfde kant van de wielen.



Banden 27 x 8,5 - 15 IN
Betrouwbare multifunctionele band dat makkelijk overweg kan met zware ladingen. Geschikt voor werken op hardere ondergronden zoals asfalt, beton en harde gravel. Machinebreedte 105 cm.

 3310 mm	 1500 kg Tippingload
 25 hp	 0-18 km/h



a7045

Stil en sterk

Geüpgraded naar Power+ Edition - Sterkere hefarm en verhoogd hefvermogen, nu met capaciteit voor lasten tot 1800 kg op pallet. De a7240 is een krachtige machine met veel bodemvrijheid en de hoogste technische specificaties als standaard. De vier cilinder diesel motor met standaard dubbele hydraulische pomp voor meer olieopbrengst zorgt ervoor dat er met bijna alle toebehoren probleemloos gewerkt kan worden. Meerdere functies kunnen gelijk worden bedient waardoor het werk nog efficiënter gaat verlopen. De trekkracht bedraagt maar liefst 1550kg. Door het design van het hydraulisch systeem kan op een laag toerental de arm nog snel bedient worden. Kortom de a7240 is een milieuvriendelijke machine met een laag brandstofverbruik.



Maat

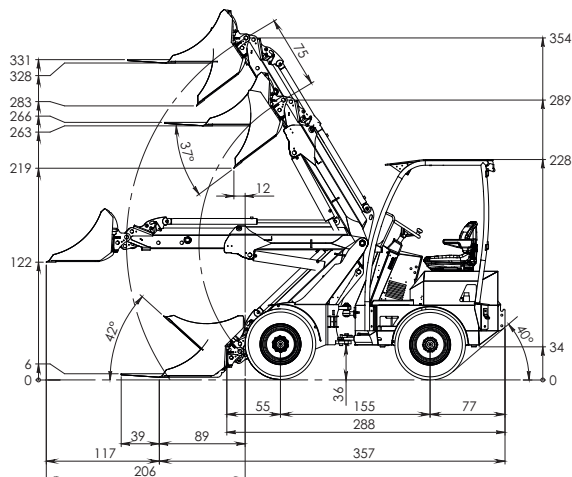
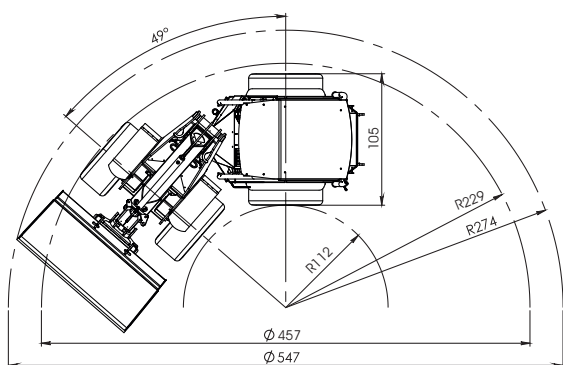

Specificaties

Motor

Merk	Kubota
Model	1505 Stage V
Cilinders	4
Brandstof	Diesel
Cilinderinhoud (cm ³)	1498
Koelingsysteem	Vloeistof

Kracht

Vermogen (kW/PK)	18,5/25
Max koppel (Nm)	93
Op motortoerental (tr/min)	1700
Max snelheid motor zonder last (tr/min)	2300

Elektrisch systeem

Batterij (V-Ah)	12-53
Generator (A)	40

Servicevolumes

Koelingsysteem (l)	6
Motorolie (l)	5
Brandstoftank (l)	20
Hydrauliektank (l)	45
Totaal volume hydraulisch systeem (l)	50

Prestaties

Uitbreekkracht 50 cm (kg) (ISO-14397-2)	1870
Eigen gewicht (kg)	1790
Rijsnelheid laag (km/h)	0-9
Rijsnelheid hoog (km/h)	0-19
Trekkracht hoog (kg)	800
Trekkracht laag (kg)	1550

Hydraulisch systeem

Werkhydrauliek (l/min)	(18+32) 50
Druk (bar)	240
Hydrauliek rijsysteem (l/min)	85
Max. Hydrauliek rijsysteem (bar)	350

Cyclustijden

Heffen arm (s)	4,2
Zakken arm (s)	2,6
Bak vullen (s)	2,9
Bak kantelen (s)	2,2
Rotatie stuur L/R (terug)	4/5

Banden

Maat	27 x 8,5 - 15 IN
------	------------------

Standaard uitrusting a7240

- Werklichten vooraan
- Elektrisch bediende handrem/veiligheidssysteem
- Zweefstand op de hefarm
- Handgas/voetgas
- Urenteller, brandstof licht, indicator motorverwarming en brandstofpeil
- Geveerde zetel met armsteunen, gordel
- Verstelbare stuurkolom
- ProDrive

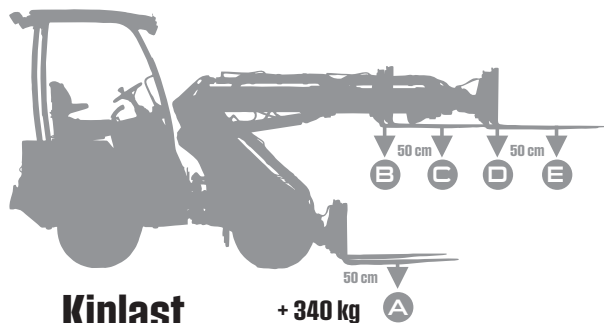

Kiplast

+ 340 kg

A.	1650	1200	2050*	1600
B.	1580	1150	2270	1600
C.	1100	820	1690	1190
D.	810	570	1280	860
E.	670	450	1040	700

*Hydraulisch gelimiteerd

Uitschuifbare telescopische laadarm
750 mm uitschuifbare telescooparm waardoor een hogere hoogte kan worden bereikt. Elektrisch te bedienen op de joystick met 10 functies.

Extra hydrauliek achteraan enkelwerkend
Enkelwerkende hydraulische aansluiting achteraan. Kan worden bediend door de joystick met 10 functies. Uitermate geschikt voor een hydraulische trailer. Hydraulisch vermogen: 50 l/min.

MultiFaster-snelkoppeling
Met de multiconnector is het makkelijk om hydraulische gereedschappen aan en af te koppelen. Met de multiconnector kunnen alle hydraulische slangen worden verbonden in één simpele beweging (ook al staan de leidingen onder druk!).

Hoge hydrauliekopbrengst
Het standaard 2 pompen systeem zorgt ervoor dat de gebruiker de keuze heeft tussen (18/50 l/min) de 2 pompen. De telescooparm en de externe hydrauliek werken apart van elkaar ongeacht de bewegingen van de arm.

Parallel cilinder
Zorgt ervoor dat de last in dezelfde positie blijft. Uitermate geschikt voor het werken met palletvorken.

Rolkooi ROPS/FOPS
Het ROPS/FOPS systeem met waterdicht stalen dak, beschermt de bestuurder in het geval dat de machine omkantelt, maar ook tegen vallende voorwerpen.

Hydraulische oliekoeler
Zorgt ervoor dat de hydraulische olie niet te warm wordt. Wanneer de temperatuur te hoog wordt, treedt de oliekoeler in werking. Onmisbaar voor werken bij zware hydraulische toebehoren.

Tractie controle
Zorgt ervoor dat je altijd tractie hebt op slipperig of oneven terrein. Tractie is gegarandeerd op dezelfde kant van de wielen.

2de Rijsnelheid
Keuze tussen trekkracht en rijsnelheid.
Lage snelheid: 0-9 km/h, trekkracht 1550 kg.
Hoge snelheid: 0-19 km/h, trekkracht 800 kg.

Banden 27 x 8,5 - 15 IN
Betrouwbare multifunctionele band dat makkelijk overweg kan met zware ladingen. Geschikt voor werken op hardere ondergronden zoals asfalt, beton en harde gravel. Machinebreedte 105 cm.

Laad-waarschuwingssysteem
Het laad-waarschuwingssysteem zorgt ervoor dat de bestuurder weet wanneer hij een last opneemt die te zwaar is. Het signaal kan makkelijk worden gekalibreerd indien er contra gewichten op de lader worden geplaatst.

	3310 mm		1690 kg Tippingload
	25 hp		0-9 km/h 0-19 km/h



a7240

Sterk in alle omstandigheden

Geüpgraded naar Power+ Edition - Sterkere hefarm en verhoogd hefvermogen, nu met capaciteit voor lasten tot 1800 kg op pallet.

Onze nieuwe Norcar a7245 heeft hetzelfde formaat als zijn kleine broertje de a7035, maar heeft een krachtiger motor en een hoger hydraulische-olie-debiet, tot 61 l/min. Als u veel verschillende hydraulische gereedschappen gebruikt, is dit de perfecte machine voor u. De machine heeft ook 2 rijsnelheden, zodat u zich sneller kan verplaatsen. De Norcar a7245 is ook uitgerust met twee hydraulische oliepompen, wat betekent dat hydraulische functies tegelijkertijd kunnen worden gebruikt zonder elkaar te beïnvloeden. Dit maakt het werk efficiënter.

Maat

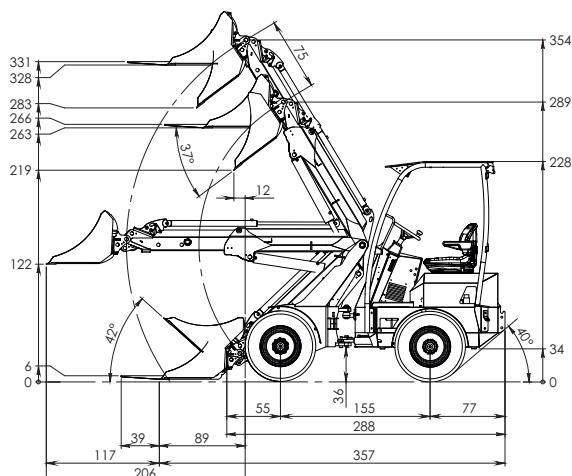
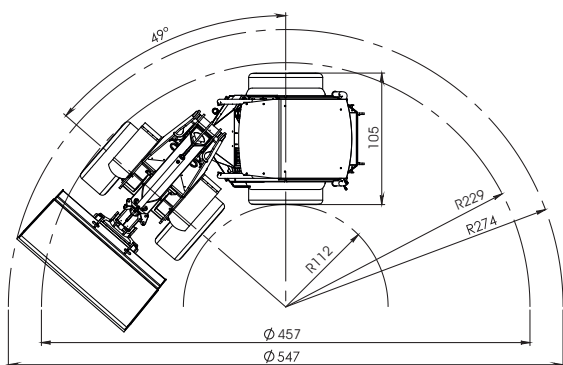

Specificaties

Motor

Merk	Perkins
Model	403J-17
Cilinders	3
Brandstof	Diesel
Cilinderinhoud (cm ³)	1661
Koelingsysteem	Vloeistof

Kracht

Vermogen (kW/PK)	18,4/25
Max koppel (Nm)	84,9
Op motortoerental (tr/min)	1800
Max snelheid motor zonder last (tr/min)	2800

Elektrisch systeem

Batterij (V-Ah)	12-53
Generator (A)	65

Servicevolumes

Koelingsysteem (l)	5,8
Motorolie (l)	5
Brandstoftank (l)	20
Hydrauliektank (l)	50
Totaal volume hydraulisch systeem (l)	50

Prestaties

Uitbreekkracht 50 cm (kg) (ISO-14397-2)	1870
Eigen gewicht (kg)	1790
Rijsnelheid laag (km/h)	0-11
Rijsnelheid hoog (km/h)	0-23
Trekkkracht hoog (kg)	800
Trekkkracht laag (kg)	1550

Hydraulisch systeem

Werkhydrauliek (l/min)	61,6
Druk (bar)	240
Hydrauliek rijsysteem (l/min)	103,6
Max. Hydrauliek rijsysteem (bar)	370

Cyclustijden

Heffen arm (s)	3,5
Zakken arm (s)	2,1
Bak vullen (s)	2,4
Bak kantelen (s)	1,8
Rotatie stuur L/R (terug)	4/5

Banden

Maat	27 x 8,5 - 15 IN
------	------------------

Standaard uitrusting a7245

- Werklichten vooraan
- Elektrisch bediende handrem/veiligheidssysteem
- Zweefstand op de hefarm
- Handgas/voetgas
- Urenteller, brandstof licht, indicator motorverwarming en brandstofpeil
- Geveerde zetel met armsteunen, gordel
- Verstelbare stuurkolom
- ProDrive

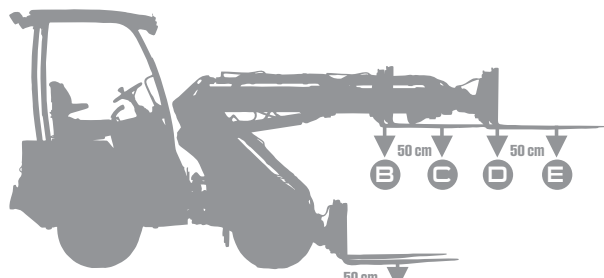

Kiplast

+ 340 kg

A.	1650	1200	2050*	1600
B.	1580	1150	2270	1600
C.	1100	820	1690	1190
D.	810	570	1280	860
E.	670	450	1040	700

*Hydraulisch gelimiteerd



Uitschuifbare telescopische laadarm
750 mm uitschuifbare telescooparm waardoor een hogere hoogte kan worden bereikt. Elektrisch te bedienen op de joystick met 10 functies.



MultiFaster-snelkoppeling
Met de multiconnector is het makkelijk om hydraulische gereedschappen aan en af te koppelen. Met de multiconnector kunnen alle hydraulische slangen worden verbonden in één simpele beweging (ook al staan de leidingen onder druk!).



Hoge hydrauliekopbrengst
Het standaard 2 pompen systeem zorgt ervoor dat de gebruiker de keuze heeft tussen (22/61 l/min) de 2 pompen. De telescooparm en de externe hydrauliek werken apart van elkaar ongeacht de bewegingen van de arm.



Parallel cilinder
Zorgt ervoor dat de last in dezelfde positie blijft. Uitermate geschikt voor het werken met palletvorken.



Rolkooi ROPS/FOPS
Het ROPS/FOPS systeem met waterdicht stalen dak, beschermt de bestuurder in het geval dat de machine omkantelt, maar ook tegen vallende voorwerpen.



Hydraulische oliekoeler
Zorgt ervoor dat de hydraulische olie niet te warm wordt. Wanneer de temperatuur te hoog wordt, treedt de oliekoeler in werking. Onmisbaar voor werken bij zware hydraulische toebehoren.



Tractie controle
Zorgt ervoor dat je altijd tractie hebt op slipperig of oneven terrein. Tractie is gegarandeerd op dezelfde kant van de wielen.







2de Rijsnelheid
Keuze tussen trekkracht en rijsnelheid.
Lage snelheid: 0-9 km/h, trekkracht 1550 kg.
Hoge snelheid: 0-19 km/h, trekkracht 800 kg.



Banden 27 x 8,5 - 15 IN
Betrouwbare multifunctionele band dat makkelijk overweg kan met zware ladingen. Geschikt voor werken op hardere ondergronden zoals asfalt, beton en harde gravel. Machinebreedte 105 cm.



Laad-waarschuwingssysteem
Het laad-waarschuwingssysteem zorgt ervoor dat de bestuurder weet wanneer hij een last opneemt die te zwaar is. Het signaal kan makkelijk worden gekalibreerd indien er contra gewichten op de lader worden geplaatst.

 3310 mm	 1690 kg Tippingload
 25 hp	 0-9 km/h 0-19 km/h



a7245

a7750

POWER+EDITION

Sterker, Sneller, Groter

De Norcar a7750 brengt met zijn uitmuntende prestaties en nieuwe technologie een nog sterkere kniklader op de markt. De 7750 maakt gebruik van een 50PK Kubota Stage V diesel motor die zorgt voor: meer duwkracht, meer snelheid en nog meer hydraulisch vermogen. Het vernieuwde en verzwaarde achterste gedeelte zorgt ervoor dat er geen extra gewichten moeten worden toegevoegd aan de machine.

De Norcar a7750 is ook een upgrade voor de bestuurder dankzij de nieuwe veiligheidsbeugel. Een vernieuwde werkplek met makkelijke opstap, goede visibiliteit en uitstekend comfort.

De Norcar a7750 gaat verder met de Norcar "Heavy Duty" modellijn. De centraal liggende hefarm, de metalen motorkap en beschermkappen zorgen voor een stabiele en robuuste machine. De nieuwe Norcar a7750 is de krachtigste machine uit het gamma.



Maat

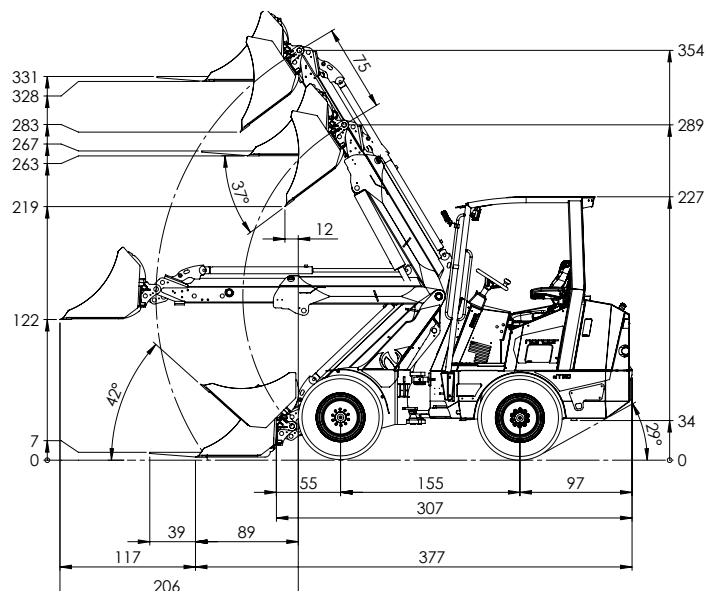
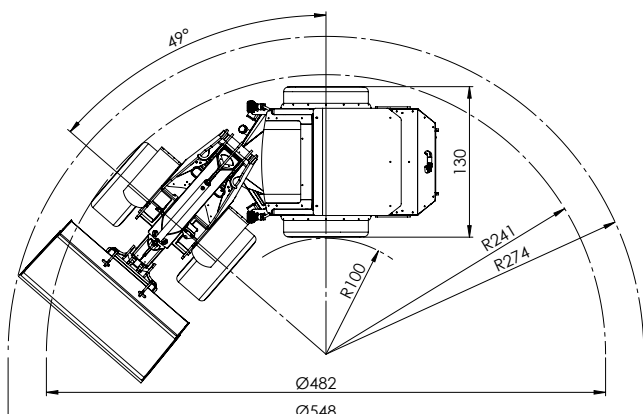

Specificaties

Motor

Merk	Kubota
Model	D 1803-CR-T E5B Stage V
Cilinders	3
Brandstof	Diesel
Cilinderinhoud (cm ³)	1826

Kracht

Vermogen (kW/PK)	37/49,6
Max koppel (Nm)	150
Op motortoerental (tr/min)	1800
Max snelheid motor zonder last (tr/min)	2900

Elektrisch systeem

Batterij (V-Ah)	12-77
Generator (A)	70

Servicevolumes

Koelingsysteem (l)	7
Motorolie (l)	7
Brandstoftank (l)	27
Hydrauliektank (l)	56
Totaal volume hydraulisch systeem (l)	61

Prestaties

Uitbreekkraft 50 cm (kg) (ISO-14397-2)	1870
Eigen gewicht (kg)	2170
Rijsnelheid laag (km/h)	0 - 14
Rijsnelheid hoog (km/h)	0 - 28
Trekkraft laag (kg)	1900
Trekkraft hoog (kg)	950

Hydraulisch systeem

Werkhydrauliek (l/min)	68
Druk (bar)	240
Hydrauliek rijsysteem (l/min)	124
Max. Hydrauliek rijsysteem (bar)	400

Cyclustijden

Heffen arm (s)	3,6
Zakken arm (s)	2,2
Bak vullen (s)	2,5
Bak kantelen (s)	2,2
Rotatie stuur L/R (terug)	4/5

Banden

Maat	320/55-15 TR
------	--------------

Standaard uitrusting a7750

- Werklichten vooraan (dak)
- Elektrisch bediende handrem/veiligheidssysteem
- Zweefstand op de hefarm
- Handgas/voetgas
- Digitaal informatief display 4.3
- Geveerde zetel met armsteunen, gordel
- Verstelbare stuurkolom
- Automotive F-N-R rijsysteem met inching pedaal

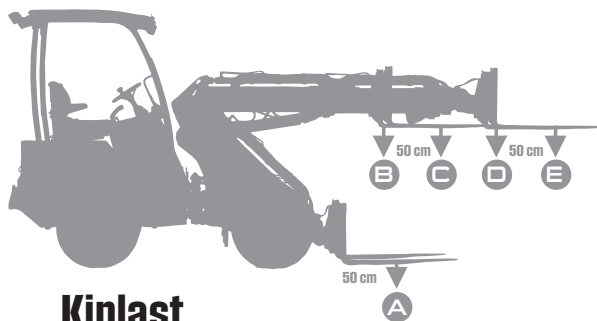

Kiplast

+ 364 kg

A.	1950	1560	2100*	1900
B.	2200	1500	2400*	2000
C.	1500	1150	2150	1480
D.	1250	870	1660	1100
E.	1000	700	1350	930

*Hydraulisch gelimiteerd



Uitschuifbare telescopische laadarm
750 mm uitschuifbare telescooparm waardoor een hogere hoogte kan worden bereikt. Elektrisch te bedienen op de joystick met 10 functies



Hoge hydrauliekopbrengst
Het standaard 2 pompen systeem zorgt ervoor dat de gebruiker de keuze heeft tussen (30/68 l/min) de 2 pompen. De telescooparm en de externe hydrauliek werken apart van elkaar ongeacht de bewegingen van de arm.



2de Rijsnelheid
Keuze tussen trekkracht en rijsnelheid.
Lage snelheid: 0-14 km/h, trekkracht 1900 kg.
Hoge snelheid: 0-28 km/h, trekkracht 950 kg.



Tractie controle
Zorgt ervoor dat je altijd tractie hebt op slipperig of oneven terrein. Tractie is gegarandeerd op dezelfde kant van de wielen.



Banden 320/55-15 TR
Tractieband die ervoor zorgt dat je de beste tractie krijgt. Geschikt voor werkzaamheden op grond, zand en gravel. Patroon is ontwikkeld zodat de band proper blijft als er op natte ondergrond wordt gereden. Machinebreedte 127 cm.



Laad-waarschuwingssysteem
Het laad-waarschuwingssysteem zorgt ervoor dat de bestuurder weet wanneer hij een last opneemt die te zwaar is. Het signaal kan makkelijk worden gekalibreerd indien er contra gewichten op de lader worden geplaatst.



MultiFaster-snelkoppeling
Met de multiconnector is het makkelijk om hydraulische gereedschappen aan en af te koppelen. Met de multiconnector kunnen alle hydraulische slangen worden verbonden in één simpele beweging (ook al staan de leidingen onder druk).







Rolkooi ROPS/FOPS
Het ROPS/FOPS systeem met waterdicht stalen dak, beschermt de bestuurder in het geval dat de machine omkantelt, maar ook tegen vallende voorwerpen.



Parallel cilinder
Zorgt ervoor dat de last in dezelfde positie blijft. Uitermate geschikt voor het werken met palletvorken.



Hydraulische oliekoeler
Zorgt ervoor dat de hydraulische olie niet te warm wordt. Wanneer de temperatuur te hoog wordt, treedt de oliekoeler in werking. Onmisbaar voor werken bij zware hydraulische toebehoren.

 3310 mm	 2190 kg Tippingload
 50 hp	 0-14 km/h 0-28 km/h



a7750

Comfort Cabine



Standaard uitrusting

- 60 amp. generator*
- Verwarmde cabine
- Radio en geluidsboxen
- Ruitenwischer
- Led werklichten: 2 voor en 1 achteraan
- Zijraam dat kan worden geopend
- Cabine deur die je kan openzetten en open laten staan
- Glazen dak (makkelijk voor het laden of lossen)
- Zwaailamp

*a7750 70 amp.

755 xc	N/A	■
a6020	7007984	■
a6026	7007486	■
a60E1	N/A	■
a6226	7007448	■
a7045	N/A	■
a7240	7007484	■
a7245	N/A	■
a7750	7008603	■



Zijraam dat kan worden geopend



Cabine deur die je kan openzetten en open laten staan

Technische informatie comfort cabine

Norcar a6020
Norcar a6026
Norcar a6226

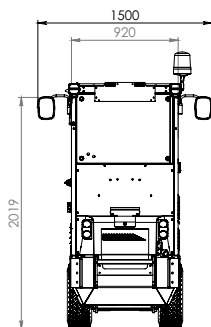
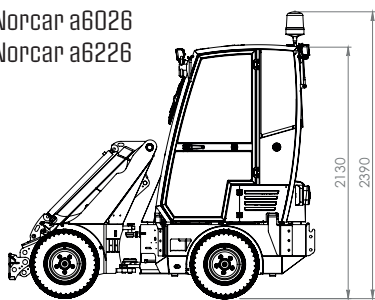

Norcar a7240

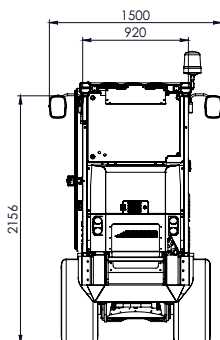
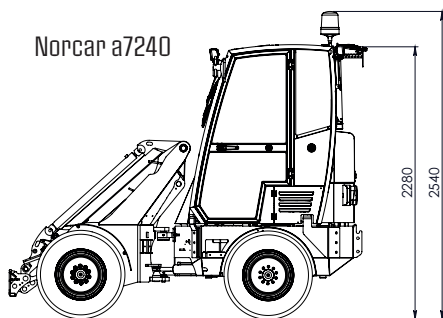

Norcar a7750

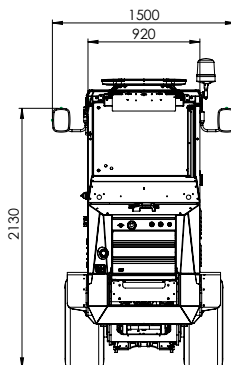
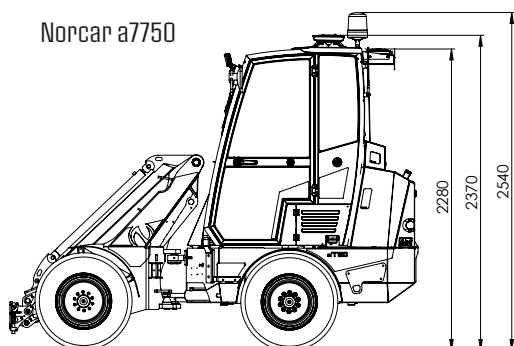

Gewicht, kg

a6020	1530
a6026	1530
a6226	1530
a7240	1980
a7750	2200



Extra opties comfort cabine



Air Conditioning

De cabine kan worden uitgerust met airconditioning. De cabine zal sneller verwarmen op koude dagen als de machine is uitgerust met airconditioning. Luchtfilter is inbegrepen in de optie airconditioning

755 xc	N/A	■
a6020	N/A	■
a6026	N/A	■
a60E1	N/A	■
a6226	N/A	■
a7045	N/A	■
a7240	7007485	■
a7245	N/A	■
a7750	7008602	■



Achteruitrijcamera

Het zicht naar achter toe kan worden verbeterd door de optie achteruitrijcamera toe te voegen. Het achteruitrijden zal nog makkelijker verlopen en werken met toebehoren achteraan zal nog vlotter verlopen. Het 5" scherm wordt geplaatst in de hoek van het voorraam (in lijn met de achteruitkijkspiegels). De camera heeft een groot zijdelings bereik en is uitgerust met infrarood om in het donker te gebruiken.

755 xc	N/A	■
a6020	7007985	■
a6026	7007569	■
a60E1	N/A	■
a6226	7007568	■
a7045	N/A	■
a7240	7007567	■
a7245	N/A	■
a7750	7007567	■



Led lichtbalk

755 xc	N/A	■
a6020	N/A	■
a6026	N/A	■
a60E1	N/A	■
a6226	N/A	■
a7045	N/A	■
a7240	N/A	■
a7245	N/A	■
a7750	7500120	■

Extra opties

Rijsystemen

easydrive

rev ← → fwd
DIRECTION

SPEED

RPM

prodrive

rev ← → fwd
DIRECTION

SPEED

RPM

automotive

rev ← → fwd
DIRECTION

SPEED

RPM

Het rijden met een Norcar EasyDrive, is zoals de naam al aangeeft, eenvoudig.

EasyDrive is zeer geschikt wanneer er verschillende gebruikers zijn, bijvoorbeeld voor verhuur, in stallen en voor privégebruikers. Bestuurders wennen er snel aan om de lader op een veilige en efficiënte manier te gebruiken.

755 xc	7008136
a6020	7008160
a6026	7008161
a60E1	N/A
a6226	7008162
a7045	Standaard
a7240	7008163
a7245	7008163
a7750	N/A

Prodrive is een uitstekende keuze voor iedereen die maximale controle wil hebben over de eigenschappen van de lader. Het Prodrive-systeem biedt u tegelijkertijd volledige controle over zowel het aandrijvermogen van de lader als de snelheid. Een groot voordeel van het ProDrive systeem is de mogelijkheid om het gaspedaal te gebruiken om snel het toerental van de motor aan te passen voor sneller heffen en voor meer vermogen, of voor rustig en stil te rijden wanneer het vermogen niet nodig is. Het ProDrive systeem is zeer geschikt voor werkzaamheden waarbij een hoge mate van precisie vereist is, bijvoorbeeld werken aan groene zones, straatwerkzaamheden en sloopwerkzaamheden.

755 xc	Standaard
a6020	Standaard
a6026	Standaard
a60E1	N/A
a6226	Standaard
a7045	7008197
a7240	Standaard
a7245	Standaard
a7750	N/A

Norcar's Automotive rijstelsysteem is een goede keuze voor diegenen die het meeste uit de lader willen halen. Dit systeem geeft de bestuurder totale controle over het motortoerental en transmissie van de motor bij vooruit/achteruit rijden.

Het aandrijfsysteem is gemakkelijk te besturen en is uitstekend voor laden, maar ook voor meer ononderbroken rijden over wegen en straten. Het bedienen van het systeem kan worden vergeleken met het besturen van een auto met automatische transmissie.

755 xc	N/A
a6020	7007331
a6026	7007410
a60E1	Standaard
a6226	7007411
a7045	7007180
a7240	7007180
a7245	7007180
a7750	Standaard

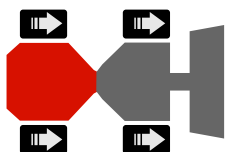

Volledige tractie controle 4x4

Zorgt ervoor dat je tractie hebt op de 4 wielen, ongeacht het terrein.

755 xc	N/A	■
a6020	7006724	■
a6026	7001831	■
a60E1	N/A	■
a6226	7004522	■
a7045	7004567	■
a7240	7004567	■
a7245	7004567	■
7750	N/A	■



2de Rijsnelheid

Keuze tussen trekkracht en rijsnelheid.

a6026

Lage snelheid: 0-9 km/h, trekkracht 1100 kg.

Hoge snelheid: 0-18 km/h, trekkracht 550 kg.

755 xc	N/A	■
a6020	N/A	■
a6026	7001739	■
a60E1	N/A	■
a6226	Standard	■
a7045	N/A	■
a7240	Standard	■
a7245	Standard	■
a7750	Standard	■



Speed control

Functie voor het handhaven van een vaste rijsnelheid en het behouden van hydraulisch vermogen tijdens het werken met gereedschappen.

755 xc	N/A	■
a6020	N/A	■
a6026	N/A	■
a60E1	N/A	■
a6226	N/A	■
a7045	N/A	■
a7240	N/A	■
a7245	N/A	■
a7750	7008568	■

Opties laadarm



Parallel cilinder

Zorgt ervoor dat de last in dezelfde positie blijft. Uitermate geschikt voor het werken met palletvorken.

755 xc	N/A	■
a6020	7006740	■
a6026	7001741	■
a60E1	7001741	■
a6226	Standard	■
a7045	7500362	■
a7240	Standard	■
a7245	Standard	■
a7750	Standard	■



Hydraulisch snelwisselsysteem

Wissel de toebehoren snel en makkelijk zonder de bestuurszetel te verlaten.

755 xc	N/A	■
a6020	7006730	■
a6026	7005416	■
a60E1	7005416	■
a6226	7005417	■
a7045	7004569	■
a7240	7004569	■
a7245	7004569	■
a7750	7004569	■



Euro/Trima/SMS

Euro/Trima/SMS aanpik met hydraulisch snelwisselsysteem.

755 xc	N/A	■
a6020	7500358	■
a6026	7500358	■
a60E1	7500358	■
a6226	7500358	■
a7045	7500358	■
a7240	7500358	■
a7245	7500358	■
a7750	7500358	■

Hydraulica



Extra hydrauliek vooraan, elektrisch bedient op joystick 4,5

Elektrisch bedienbare extra hydraulische functie vooraan die wordt bediend door de joystick met 10 functies. De kniklader wordt hierdoor makkelijker in gebruik.

755 xc	N/A	■
a6020	7006727	■
a6026	7001743	■
a60E1	7001743	■
a6226	7004509	■
a7045	7004571	■
a7240	7004571	■
a7245	7004571	■
a7750	7004571	■



Extra hydrauliek achteraan enkelwerkend

Enkelwerkende hydraulische aansluiting achteraan. Kan worden bediend door de joystick met 10 functies. Uitermate geschikt voor een hydraulische trailer.

755 xc	N/A	■
a6020	7006731	■
a6026	7001742	■
a60E1	N/A	■
a6226	Standard	■
a7045	N/A	■
a7240	Standard	■
a7245	N/A	■
7750 xc	N/A	■



Extra hydrauliek achteraan, dubbelwerkend

Dubbelwerkende hydrauliek achteraan (R1) (R2) en vrije retour (R3). Kan bediend worden door de joystick met 10 functies. Hydrauliek achteraan kan niet werken met de extra hydraulische functie vooraan.



755 xc	N/A	■
a6020	7006763	■
a6026	7007038	■
a60E1	N/A	■
a6226	7007039	■
a7045	7500357	■
a7240	7004573	■
a7245	7500357	■
a7750	7008592	■



Hydraulische oliekoeler

Zorgt ervoor dat de hydraulische olie niet te warm wordt. Wanneer de temperatuur te hoog wordt, treedt de oliekoeler in werking. Onmisbaar voor werken bij zware hydraulische toebehoren.

755 xc	N/A	■
a6020	7006739	■
a6026	7001835	■
a60E1	Standard	■
a6226	Standard	■
a7045	7500361	■
a7240	Standard	■
a7245	Standard	■
a7750	Standard	■

Traffic



Motorblokverwarming

Verbeterd het starten en vermindert de slijtage bij werkzaamheden in koud weer. Aangewezen plug-in tijd 30 min.

755 xc	7001842	■
a6020	7006734	■
a6026	7001748	■
a60E1	N/A	■
a6226	7004516	■
a7045	7004574	■
a7240	7004574	■
a7245	7004574	■
a7750	7008578	■



Verkeersverlichting

Verkeersverlichting en de nodige documenten voor het rijden op de openbare weg. Contacteer uw dealer voor de juiste veiligheidsvoorschriften en documenten.

755 xc	7001852	■
a6020	7006747	■
a6026	7001825	■
a60E1	7001825	■
a6226	7004520	■
a7045	7004578	■
a7240	7004578	■
a7245	7004578	■
a7750	7008564	■



Elektroventiel voor-achter

Elektroventiel voor het bedienen van specifieke toebehoren, bediend vanaf het dashboard. Geïntegreerd in de multifaster koppeling vooraan. (DIN 9680)

755 xc	N/A	■
a6020	N/A	■
a6026	N/A	■
a60E1	N/A	■
a6226	N/A	■
a7045	N/A	■
a7240	N/A	■
a7245	N/A	■
a7750	7008569	■



7 polige stekker

7 polige stekker voor aanhangwagen. Enkel in combinatie met verkeersverlichting.

755 xc	N/A	■
a6020	N/A	■
a6026	N/A	■
a60E1	N/A	■
a6226	N/A	■
a7045	N/A	■
a7240	N/A	■
a7245	N/A	■
a7750	7008570	■



Zwaailamp

Waarschuwt omstaanders voor de machine.

755 xc	7007534	■
a6020	7006743	■
a6026	7001750	■
a60E1	7001750	■
a6226	7004518	■
a7045	7004576	■
a7240	7004576	■
a7245	7004576	■
a7750	7004576	■



Achteruitkijkspiegels

Achteruitkijkspiegels gemonteerd op elke kant van de lader zodat de bestuurder een goed zicht heeft achter hem.

755 xc	7007535	■
a6020	7006719	■
a6026	7002604	■
a60E1	7002604	■
a6226	7004533	■
a7045	7004582	■
a7240	7004582	■
a7245	7004582	■
a7750	7008565	■



Pro led-werklampen

Werkverlichting met efficiënte ledlampen. Het pakket bestaat uit ledlampen die op de voorkant, achterkant en zijkanten van de machine (afhankelijk van het model) worden gemonteerd, en een lamp die op de voorkant wordt gemonteerd om een effectieve verlichting te bieden voor het aanbouwwerktuig.

755 - 4 st / a60 en a70 -series - 7 st / a7750 - 5 st

755 xc	7007533*	■
a6020	7006718	■
a6026	7006036	■
a60E1	7500559	■
a6226	7006037	■
a7045	7006038	■
a7240	7006038	■
a7245	7006038	■
a7750	7008566**	■



Katalysator

Katalysator voor vermindering uitstoot dieselmotoren.

755 xc	7008250	■
a6020	7007637	■
a6026	7007638	■
a60E1	N/A	■
a6226	7007639	■
a7045	7006396	■
a7240	7006396	■
a7245	7006396	■
a7750	N/A	■



Laad-waarschuwingssysteem

Het laad-waarschuwingssysteem zorgt ervoor dat de bestuurder weet wanneer hij een last opneemt die te zwaar is. Het signaal kan makkelijk worden gekalibreerd indien er contra gewichten op de lader worden geplaatst.

755 xc	N/A	■
a6020	7008237	■
a6026	7008238	■
a60E1	7008238	■
a6226	7008239	■
a7045	Standard	■
a7240	Standard	■
a7245	Standard	■
a7750	Standard	■



Spatbordverbreeders

Heavy duty spatbordverbreeders.

755 xc	N/A	■
a6020	N/A	■
a6026	N/A	■
a60E1	N/A	■
a6226	N/A	■
a7045	7007645	■
a7240	7007645	■
a7245	7007645	■
a7750	7007645	■



Generator 60A

Een efficiëntere generator voor machines die veel vermogen vragen. Aangewezen voor machines met verkeersverlichting en cabine met verwarming.

755 xc	N/A	■
a6020	7006729	■
a6026	7003279	■
a60E1	N/A	■
a6226	7004535	■
a7045	N/A	■
a7240	7004621	■
a7245	N/A	■
7750	N/A	■



Werklichten achteraan

Werklichten achteraan, gemonteerd op de ROPS.

755 xc	N/A	■
a6020	7006715	■
a6026	7001749	■
a60E1	7500558	■
a6226	7004517	■
a7045	7004584	■
a7240	7004584	■
a7245	7004584	■
7750	N/A	■



Windscherm

Beschermt tegen wind, regen en stof. Als er gewerkt wordt met een klepelmaaier of hydraulische hamer zit de bestuurder beschermt tegen stof en vuil. Ruitenwissers en -reiniger zijn standaard.

755 xc	N/A	■
a6020	7006750	■
a6026	7002318	■
a60E1	7002318	■
a6226	7004527	■
a7045	7004586	■
a7240	7004586	■
a7245	7004586	■
a7750	7008567	■

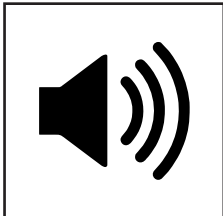

Achteruitrijsignaal

755 xc	N/A	■
a6020	7007646	■
a6026	7007646	■
a60E1	N/A	■
a6226	7007646	■
a7045	7007646	■
a7240	7007646	■
a7245	7007646	■
a7750	7500248	■



Extra opties



Armsteun, links

Zorgt voor meer comfort. Aangewezen als de machine voor langere tijd wordt gebruikt bij openbare werkzaamheden en terreinonderhoud.

755 xc	7001851	■
a6020	Standard	■
a6026	Standard	■
a60E1	Standard	■
a6226	Standard	■
a7045	Standard	■
a7240	Standard	■
a7245	Standard	■
a7750	Standard	■



Zetelverwarming

Verhoogt het comfort bij werkzaamheden in koude omstandigheden.

755 xc	7001848	■
a6020	7006757	■
a6026	7001747	■
a60E1	7001747	■
a6226	7004515	■
a7045	7004605	■
a7240	7004605	■
a7245	7004605	■
a7750	7004605	■



Comfort stoel

Comfort stoel MSG 65.

755 xc	N/A	■
a6020	7006758	■
a6026	7006834	■
a60E1	7006834	■
a6226	7006832	■
a7045	7006830	■
a7240	7006830	■
a7245	7006830	■
a7750	7006830	■



Comfort stoel met stoelverwarming

Verwarming in de zetel en comfort stoel met rugleuning zorgen voor een ongeëvenaard comfort tijdens het rijden in koude omstandigheden.

755 xc	N/A	■
a6020	7006759	■
a6026	7006835	■
a60E1	7006835	■
a6226	7006833	■
a7045	7006831	■
a7240	7006831	■
a7245	7006831	■
a7750	7006831	■



Knikpuntvergrendeling

Vergrendelt en voorkomt dat het knikpunt kan pendelen. Met de knikpuntvergrendeling verliest de kniklader nagenoeg geen hefvermogen als hij geknikt staat. De stabiliteit van de kniklader neemt hierdoor exponentieel toe.

755 xc	Standard	■
a6020	7006741	■
a6026	7002337	■
a60E1	7002337	■
a6226	7004532	■
a7045	7504619	■
a7240	7004619	■
a7245	7004619	■
a7750	7004619	■



Koppelplaat met trekhaak

Koppelplaat voor trekhaak



755 xc	N/A	■
a6020	7006737	■
a6026	7001923	■
a60E1	7001923	■
a6226	7004525	■
a7045	7004609	■
a7240	7004609	■
a7245	7004609	■
a7750	7008600	■



Trekhaak

Trekhaak met standaard 50 mm bol.

755 xc	7001845	■
a6020	7006722	■
a6026	7001836	■
a60E1	7001836	■
a6226	7004523	■
a7045	7004611	■
a7240	7004611	■
a7245	7004611	■
a7750	7004611	■



Combi trekhaak

Standaard 50 mm bol gecombineerd met pin om trailer te trekken.

755 xc	7001846	■
a6020	7006723	■
a6026	7001837	■
a60E1	7001837	■
a6226	7004524	■
a7045	7004613	■
a7240	7004613	■
a7245	7004613	■
a7750	7004613	■







Bodemplaat ter bescherming

Stalen plaat gemonteerd onder de motor en voorste frame, beschermt de machine als er gewerkt wordt in zwaar terrein.

755 xc	N/A	■
a6020	7006720	■
a6026	7001751	■
a60E1	7001751	■
a6226	7004519	■
a7045	N/A	■
a7240	7004607	■
a7245	N/A	■
a7750	7008588	■

Opties gewichten

	<p>Tegengewicht beugel Handig en compact tegengewicht voor de knikladers van de a-serie. Het tegengewicht en de beugel voor accessoires kunnen gemakkelijk met bouten op het chassis worden gemonteerd.</p>	<table border="0"> <tr><td>755 xc</td><td>N/A</td><td>■</td></tr> <tr><td>a6020</td><td>7008284</td><td>■</td></tr> <tr><td>a6026</td><td>7008284</td><td>■</td></tr> <tr><td>a60E1</td><td>7008284</td><td>■</td></tr> <tr><td>a6226</td><td>7008284</td><td>■</td></tr> <tr><td>a7045</td><td>7008284</td><td>■</td></tr> <tr><td>a7240</td><td>7008284</td><td>■</td></tr> <tr><td>a7245</td><td>7008284</td><td>■</td></tr> <tr><td>a7750</td><td>N/A</td><td>■</td></tr> </table>	755 xc	N/A	■	a6020	7008284	■	a6026	7008284	■	a60E1	7008284	■	a6226	7008284	■	a7045	7008284	■	a7240	7008284	■	a7245	7008284	■	a7750	N/A	■
755 xc	N/A	■																											
a6020	7008284	■																											
a6026	7008284	■																											
a60E1	7008284	■																											
a6226	7008284	■																											
a7045	7008284	■																											
a7240	7008284	■																											
a7245	7008284	■																											
a7750	N/A	■																											
	<p>Tegengewicht 27 kg U selecteert het tegengewicht dat u nodig heeft en blokkeert het met een montagebout. De tegengewichten hebben aanslagpunten en inkepingen om het manueel hanteren te vergemakkelijken. a6020, a6026, a60E1, a6226 max 8 a7045, a7240, a7245 max 12</p>	<table border="0"> <tr><td>755 xc</td><td>N/A</td><td>■</td></tr> <tr><td>a6020</td><td>7500385</td><td>■</td></tr> <tr><td>a6026</td><td>7500385</td><td>■</td></tr> <tr><td>a60E1</td><td>7500385</td><td>■</td></tr> <tr><td>a6226</td><td>7500385</td><td>■</td></tr> <tr><td>a7045</td><td>7500385</td><td>■</td></tr> <tr><td>a7240</td><td>7500385</td><td>■</td></tr> <tr><td>a7245</td><td>7500385</td><td>■</td></tr> <tr><td>a7750</td><td>N/A</td><td>■</td></tr> </table>	755 xc	N/A	■	a6020	7500385	■	a6026	7500385	■	a60E1	7500385	■	a6226	7500385	■	a7045	7500385	■	a7240	7500385	■	a7245	7500385	■	a7750	N/A	■
755 xc	N/A	■																											
a6020	7500385	■																											
a6026	7500385	■																											
a60E1	7500385	■																											
a6226	7500385	■																											
a7045	7500385	■																											
a7240	7500385	■																											
a7245	7500385	■																											
a7750	N/A	■																											
	<p>Zijgewichten 100 kg 3+3 De zijgewichten wegen 17 kg per stuk en zorgen in totaal voor 100 kg achtergewicht. Te installeren als een gewichtenpakket met 6 gewichten in totaal (3+3).</p>	<table border="0"> <tr><td>755 xc</td><td>N/A</td><td>■</td></tr> <tr><td>a6020</td><td>N/A</td><td>■</td></tr> <tr><td>a6026</td><td>N/A</td><td>■</td></tr> <tr><td>a60E1</td><td>N/A</td><td>■</td></tr> <tr><td>a6226</td><td>N/A</td><td>■</td></tr> <tr><td>a7045</td><td>N/A</td><td>■</td></tr> <tr><td>a7240</td><td>N/A</td><td>■</td></tr> <tr><td>a7245</td><td>N/A</td><td>■</td></tr> <tr><td>a7750</td><td>7500031</td><td>■</td></tr> </table>	755 xc	N/A	■	a6020	N/A	■	a6026	N/A	■	a60E1	N/A	■	a6226	N/A	■	a7045	N/A	■	a7240	N/A	■	a7245	N/A	■	a7750	7500031	■
755 xc	N/A	■																											
a6020	N/A	■																											
a6026	N/A	■																											
a60E1	N/A	■																											
a6226	N/A	■																											
a7045	N/A	■																											
a7240	N/A	■																											
a7245	N/A	■																											
a7750	7500031	■																											
	<p>Zijgewichten 170 kg 5+5 De zijgewichten wegen 17 kg per stuk en zorgen in totaal voor 170 kg achtergewicht. Te installeren als een gewichtenpakket met 10 gewichten in totaal (5 + 5). Combinatie niet aangeraden met bodemplaat HD 92 kg.</p>	<table border="0"> <tr><td>755 xc</td><td>N/A</td><td>■</td></tr> <tr><td>a6020</td><td>N/A</td><td>■</td></tr> <tr><td>a6026</td><td>N/A</td><td>■</td></tr> <tr><td>a60E1</td><td>N/A</td><td>■</td></tr> <tr><td>a6226</td><td>N/A</td><td>■</td></tr> <tr><td>a7045</td><td>N/A</td><td>■</td></tr> <tr><td>a7240</td><td>N/A</td><td>■</td></tr> <tr><td>a7245</td><td>N/A</td><td>■</td></tr> <tr><td>a7750</td><td>7500061</td><td>■</td></tr> </table>	755 xc	N/A	■	a6020	N/A	■	a6026	N/A	■	a60E1	N/A	■	a6226	N/A	■	a7045	N/A	■	a7240	N/A	■	a7245	N/A	■	a7750	7500061	■
755 xc	N/A	■																											
a6020	N/A	■																											
a6026	N/A	■																											
a60E1	N/A	■																											
a6226	N/A	■																											
a7045	N/A	■																											
a7240	N/A	■																											
a7245	N/A	■																											
a7750	7500061	■																											
	<p>Bodemplaat HD De bodemplaat is dikker aan de achterkant en dient als handig achtergewicht. Het gewicht van 92 kg verhoogt de stabiliteit (kantellast) aanzienlijk, terwijl de machine er niet langer door wordt.</p>	<table border="0"> <tr><td>755 xc</td><td>N/A</td><td>■</td></tr> <tr><td>a6020</td><td>N/A</td><td>■</td></tr> <tr><td>a6026</td><td>N/A</td><td>■</td></tr> <tr><td>a60E1</td><td>N/A</td><td>■</td></tr> <tr><td>a6226</td><td>N/A</td><td>■</td></tr> <tr><td>a7045</td><td>N/A</td><td>■</td></tr> <tr><td>a7240</td><td>N/A</td><td>■</td></tr> <tr><td>a7245</td><td>N/A</td><td>■</td></tr> <tr><td>a7750</td><td>7500030</td><td>■</td></tr> </table>	755 xc	N/A	■	a6020	N/A	■	a6026	N/A	■	a60E1	N/A	■	a6226	N/A	■	a7045	N/A	■	a7240	N/A	■	a7245	N/A	■	a7750	7500030	■
755 xc	N/A	■																											
a6020	N/A	■																											
a6026	N/A	■																											
a60E1	N/A	■																											
a6226	N/A	■																											
a7045	N/A	■																											
a7240	N/A	■																											
a7245	N/A	■																											
a7750	7500030	■																											

Banden

Band GR

Zachte band die weinig insporing nalaat en toch voldoende grip heeft. Geschikt voor werkzaamheden op gras, gravelpaden, sneeuw of ijs.

755xc



23 x 8,5 - 12 GR
99 cm
7001856



23 x 10,5 - 12 GR*
110 cm
7001857



23 x 6,5-12 TR
93 cm
7008278



23 x 8,5 - 12 TR
103 cm
7001855



23x8,5-12 IN
105 cm
7500437

a6020



23 x 8,5 - 12 GR
99 cm
7007037

a6026



23 x 10,5 - 12 GR
113 cm
7004513

a60E1



23 x 12,5 - 12 GR
125 cm
7004512



23 x 10,5 - 12 TR
113 cm
7500439

a6226



23 x 8,5 - 12 IN
99 cm
7004510

a7045

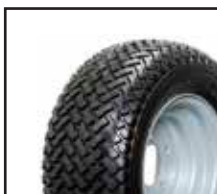

320/55 - 15 GR
127 cm**
7004565

a7240



320/55 - 15 TR
127 cm**
7500440

a7245



320/60-12 TR
127 cm**
7004563



27 x 8,5 - 15 IN
105 cm***
7006083



400/45-15,5 IN
142 cm****
7006348

a7750



320/55 - 15 GR
127 cm
7500374



320/55 - 15 TR
127 cm
7500373



320/60-12 TR
127 cm
7500372



27 x 8,5 - 15 IN
105 cm
7500442



400/45-15,5 IN
142 cm
7500375

*Extra afstandhouders en bouten zijn nodig voor 755XC.

a7035: **122 cm, ***100 cm, ****137 cm



Oy Norcar Ab
Fabriksgatan 7
FI-66900 Nykarleby
FINLAND

Tel. +358 (0)6 7812 844
info@norcar.com

VHT Machines
Grijpenlaan 29
3300 Tienen
BELGIË



norcar

www.norcar.com